

INSTITUT FÜR SOZIALWISSENSCHAFTLICHE FORSCHUNG EV., MÜNCHEN

Untersuchung vertikaler Funktionsdifferenzierung im
öffentlichen Dienst

ANHANG

Tabellen

Graphiken

<u>Inhaltsverzeichnis - Anhang</u>	Seite
 <u>EXPERTENBEFRAGUNG</u>	
Zuordnung der Dienstposten zu Qualifikationsgruppen	
Tabellen und Graphiken Finanzämter	4
Oberfinanzdirektionen	22
Typologiegruppen FA 1/4	16
 Zuordnung der Dienstposten zu Anforderungsgruppen	 29
Tabellen und Graphiken für Gleisbauhöfe	29
und Arbeitsämter	38
 Karrieremuster	 48
 Anforderungsprofile	 59
für verschiedene Schul- und Ausbildungsgänge	60
für verschiedene Bes.-Vergütg. Gruppen	65
für Typologiegruppe FA 1/4	71
 Zusammenhang Qualifikationsvariable	 72
 <u>PERSONALBEFRAGUNG</u>	
 Versch. Graphiken (Gesamtheit der Befragten)	 74
 Einzeltabellen für Gruppierung nach Daten der Expertenbefragung:	
Finanzämter und Oberfinanzdirektionen	84
Gleisbauhöfe	88
Arbeitsämter	93
 Abkürzungsverzeichnis	 98

Dienstposter nach

Qualifikationsgruppen
Anforderungsgruppen
(Expertenbefragung)

Bedeutung der Qualifikationsgruppen

Dienstposten, für die von den Experten überwiegend folgende Qualifikationsvoraussetzungen angegeben wurden:

	<u>Schul-/Ausbildungsgänge</u>	<u>Berufserfahrung</u>
Q 1a	Abitur und Hochschulausbildung, (vorw. jurist.) 2. Staatsexamen, 18 mon. Einführungszeit in Finanzverwaltung	längere (5,5 Jahre und mehr)
Q 1b	" " "	mittlere (0,5 - 5,4 Jahre)
Q 1c	" " "	geringe bzw. keine (bis 0,4 Jahre) <u>Anfangsdienstposten</u>
Q 2a	Abitur und Inspektorenausbildung Abitur und Fachhochschule Mittlere Reife und verl. Inspektorenausb. Mittlere Reife, Assistenten- und Inspektorenausbildung	längere (5,5 Jahre und mehr)
Q 2b	" " "	mittlere (0,5 - 5,4 Jahre)
Q 2c	" " "	geringe bzw. keine (bis 0,4 Jahre) <u>Anfangsdienstposten</u>
Q 3a	Mittlere Reife oder Hauptschulabschluß und Assistentenausb. oder Lehre (kaufm. bzw. Verwaltungslehre)	mittlere (über 0,5 Jahre)
Q 3b	" " "	geringe bzw. keine (bis 0,4 Jahre) <u>Anfangsdienstposten</u>
Q 4a	Hauptschulabschluß oder Mittlere Reife ohne längere Berufsausbildung	mittlere (über 0,5 Jahre)
Q 4b	" " "	geringe bzw. keine (bis 0,4 Jahre) <u>Anfangsdienstposten</u>

Zuordnung der Dienstposten zu Qualifikationsgruppen nach Überwiegendem
Expertenurteil über notwendige Ausbildung und Berufserfahrung

Finanzamt 1/1

Gruppe	DP-NR	Dienstposten-Bezeichnung	Besoldungs-/ Vergütungs- Gruppe	Durchschnittl. Schwierigkeits- grad	Abweichende Experten- urteile pro Q-Gruppe	
<u>Qualifikationsgruppe Q 1</u>						
Q 1b	01	Amtsvorsteher	A 15	18,7	Q 1a 25%	Q 2a 18%
Q 1c	02	SgL-5 Amtsprüfungsbezirke, StV, HSgL AB, USt, Rechtsbehelfsst.	A 13/14	19,0	Q 1a 29%	Q 2a 13%
<u>Qualifikationsgruppe Q 2</u>						
Q 2a	04	SgL Betriebsprüf. u. USt-Prüf., Aus- bildungsltr, HSgL V St u. EW-BV	A 12	18,4		
	03	SgL-5 Amtsprüfungsbezirke, VStV, HSgL Est, KSt, GST, Rechtsbehelfsst. 2	A 12	17,4		
	05	SgL-4 Lohnsteuerbezirke, GrEst, Kfz-St., Vollstreckungsst.	A 11	17,4	Q 1b 4%	Q 2b 27%
	06	SgL für 7 Bewertungsbezirke, Amtl. landwi. Sachverständiger	A 11	17,4	Q 1c 7%	Q 2c 10%
	17	Betriebsprüfer Groß- u. Mittelbetriebe	A 11	16,6		
	11	SB-Rechtsbefehlsstelle 1, HSB AB	A 11	16,5		
Q 2b	07	SgL Finanzkasse, Kassenleiter	A 11	17,1		
	08	Ltr. der Geschäftsstelle (Organisa- tion, Personal, Haushalt)	A 11	16,5		
	12	SB-Amtsprüfungsbezirk 1, HSB GST, VSt u. EW-BV	A 11	16,2	Q 1c 1%	Q 2a 14%
	16	Betriebsprüfer (Mittel- u. Kleinbetriebe)	A 10	15,5		Q 2c 12%
	09	SB-Umstellungs-Sonderstelle, HSB Est, KSt	A 11	15,3		
	18	SB-Übernahmestelle, Steuerauskunft, Zentralkartei	A 11	14,6		
Q 2c	13	SB-Amtsprüfungsbezirk 4, Einzelunternehmen	A 10	14,4		
	27	SB-Bewertungsbezirk 1	A 11	14,1		
	19	SB-Umsatzsteuer-Prüfungsstelle	A 9/10	14,1		
	14	SB-Amtsprüfungsbezirk 10, naturl. Pers.	A 10	13,7	Q 2a 2%	Q 3a 11%
	15	SB-Stundungs- u. Erlaßstelle, Rechtsbehelfsstelle 2	A 10	13,7	Q 2b 23%	Q 3b 2%
	24	SB-Gründerwerbsteuerstelle	A 10	13,6		
	25	SB-Vollstreckungsstelle	A 9/10	13,4		
	20	SB-lohnsteuerbezirk 2	A 10	13,1		

Gruppe	DP-NR	Dienstposten-Bezeichnung	Besoldungs-/ Vergütungs- Gruppe	Durchschnittl. Schwierigkeits- grad	Abweichende Experten- urteile pro Gruppe
<u>Qualifikationsgruppe Q 3</u>					
Q 3a	23	SB-Lohnsteuerprüfung, Außenprüfer	Vc	12,4	
	10	SB-Zentralregistratur, Verwaltung der Veranl.-Steuerakten etc.	A 9	12,0	
	21	SB-Lohnsteuerbezirk 3	A 9/10	11,9	Q 2b 5% Q 3b 18%
	28	SB-Finanzkasse, Zahlungsverkehr	Vc	11,0	Q 2c 24%
	22	SB-Lohnsteuerbezirk 4, WoSp-Anträge	Vib	11,0	
	26	SB-Kfz-Steuerstelle	A 8	10,9	
	29	SB-Finanzkasse, Kontrolldienst (Kassenaufsicht)	A 8	10,6	
	30	SB-Finanzkasse, Gruppenbuchhalter	A 8	10,4	
Q 3b	36	MA-Gründerwerbs-Steuer	VII	9,5	
	31	MA-Rechtsbeihilfsstelle 1	A 7	9,4	
	32	MA-Übernahmestelle	A 8	9,3	
	33	MA-Lohnsteuer-Bezirk	Vib	9,0	
	37	MA-Vollstreckungsst., Vollziehungsbeamt.	Vib	7,7	
	43	MA-Finanzkasse, Buchhalter	A 6/7 (VII)	6,3	Q 2c 1% Q 3a 18% Q 4a 1%
	38	MA-Vollstreckungsstelle, Innendienst	A 6/7	6,0	Q 4b 7%
	44	MA-Finanzkasse, Maschinenbucher	VII	5,6	
	39	MA-Kfz-Steuerstelle, 1. Mitarbeiter	A 6/7	5,1	
	41	MA-Zentralkartei	VII	4,1	
	40	MA-Bewertungsbezirk, 2. Mitarbeiter	VII	3,6	
	35	MA-Wohnungsbau-u. Sparprämienstelle	VIII	3,5	
	34	MA-Arbeitgeberstelle	VIII	2,9	
	42	MA-Zentralregistratur, Aktenverw. ltg.	VIII	1,4	

Dienstposten nach durchschnittl. Schwierigkeitsgrad und Qualifikationsgruppen (01-03)

Finanzamt 1/1

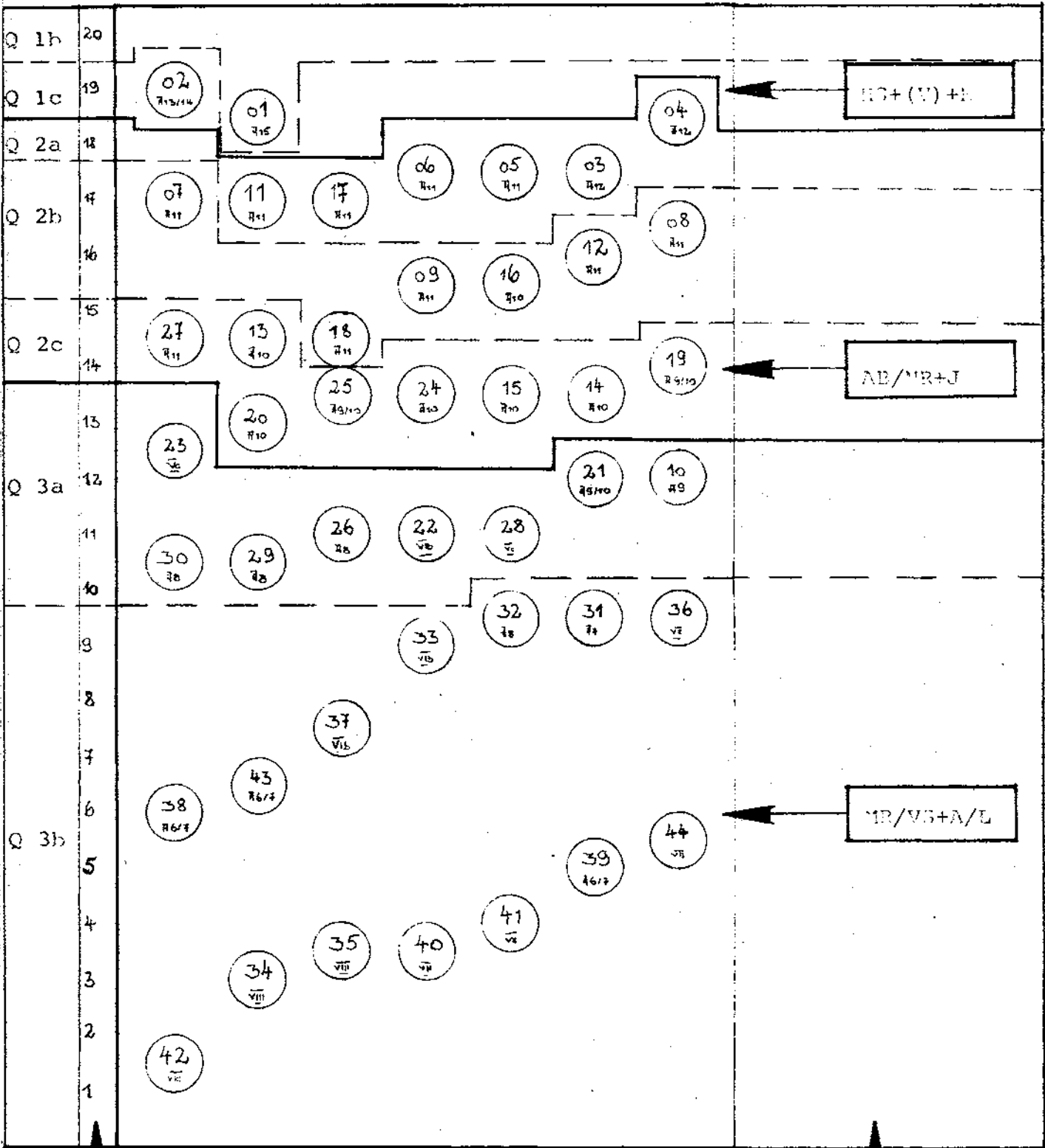

Durchschnittl. Schwierigkeitsgrad

Zugangsqualifikation für Anfangsdienstposten

Zuordnung der Dienstposten zu Qualifikationsgruppen nach überwiegendem
Expertenurteil über notwendige Ausbildung und Berufserfahrung

Finanzamt 1/2

Gruppe	DP-NR	Dienstposten-Bezeichnung	Gesoldungs-/ Vergütungs- Gruppe	Durchschnittl. Schwierigkeits- grad	Abweichende Experten urteile pro S-Gruppe
<u>Qualifikationsgruppe Q 1</u>					
Q 1b	01	Amtsvorsteher	A 16	20,0	
	06	SgL-3 Veranl. Teilbezirke, StV, HSgL Est.-KSt, Ausbildungsleiter	A 15	18,9	Q1a - 39%; Q2a - 15%; Q3a - 6% Q1c - 8%; Q2c - 4%
	10	SgL-Rechtsbehelfsstelle, SgL-1 Veranl. Teilbezirk	A 14	18,0	
Q 1c	11	SgL-Vollstreckung, SgL-1 Veranl.-Tbz, HSgL-AO; Archivpfleger	A 13/14	16,2	Q1b - 17%; Q2a - 4%; Q3a - 4% Q2b - 17%
<u>Qualifikationsgruppe Q 2</u>					
Q 2a	05	SgL-Betriebsprüfung, HSgL-BP	A 13	17,7	
	12	SgL-Kassenwesen, Zentrale Finanz- kasse Hamburg	A 12	16,1	Q1b - 13%; Q2b - 36%; Q3a - 6% Q1c - 6%; Q2c - 3%
	04	SgL-3 Veranl.-Tbz (beschr. Stpfl., HSgL-Lochkartenverf., SgL-LKV-Steile, SgL-Bundeskartei für beschr. Stpfl.)	A 12	16,0	
Q 2b	07	SgL-3 Veranlagungsteilbezirke, USt-Sonderprüfung, HSgL-USt	A 14	16,6	
	02	SgL-5 Veranl.-Tbz, HSgL-GewSt. (einschl. Lohnsummensteuer)	A 12	15,9	
	08	SgL-4 Veranl.-Tbz, HSgL-VSt., Einheits- bew. u. LA-Abgaben	A 12	15,4	
	13	Geschäftsstellenleiter (Organisation, Personalwesen)	A 11	14,6	
	03	SgL-4 Lohnsteuer Bezirke SgL-LSt-Außenprüfung, HSgL-LSt.	A 12	14,5	Q1b - 6%; Q2a - 20%; Q3a - 13% Q1c - 4%; Q2c - 6%
	09	SgL-Lochkartenzentrale	A 11	14,5	
	15	SB-Betriebsprüfung, Groß-u. Mittelbetriebe	A 11	14,2	
	26	SB-Rechtsbehelfsstelle	A 11	14,1	
	16	SB-Veranl.-Tbz, HSB-ESt.	A 11	13,4	
	18	SB-Veranl.-Tbz (GmbH & Co. KG, Einzelfirmen Kapitalertragssteuer)	A 11	13,1	
	17	SB-Veranl.-Tbz, Groß-u. Mittelbetriebe	A 10	12,5	
	22	SB-Umsatzsteuer-Prüfungsstelle USt-Sonderprüfung	A 10	10,9	
	30	SB-Finanzkasse, Ausbildg. d. Beamt. n. n. w., Res. Personenkonten, Verwahrung.	A 11	10,1	
	25	SB-Lochkartenzentrale	A 10	8,7	

Gruppe	DP-NR	Dienstposten-Bezeichnung	Besoldung-/ Vergütungs- Gruppe	Durchschnittl. Schwierig- keitsgrad	Abweichende Experten- urteile pro U-Gruppe
Q 2c	19	SB-Veranl.-Tbz, Normalbezirk	A 10	10,9	
	21	SB-Lohnsteueraußendienst, LSt.-Prüfung	A 10	10,6	
	24	SB-Lochkartenverbindungsstelle, HSB-Loka-Verfahren	A 9	10,0	
	23	SB-Veranl.-Tbz f. beschränkte Stpfl.	A 9/10	9,9	Q2b - 28%; Q3a - 23%; Q4a - 5% Q3b - 5%
	14	SB-Lohnsteuer-Arbeitgeberstelle Arbeitgeberangel., Allg.LSt-Angl., HSB-LSt.	A 11	9,6	
	27	SB-Vollstreckungsstelle	A 9/10	9,6	
	29	SB-Bundeskartei f. beschränkte Stpfl.	A 10	9,2	
	20	SB-Lohnsteuer Bezirk, LSt-JA, LSt-Erm-Antr.	A 9/10	8,4	

Qualifikationsgruppe Q 3

Q 3a	32	Betriebsprüfer (MA), Klein-u.Kleinstbetr.	A 9	9,5	
	31	SB-Finanzkasse, Buchhaltung	A 10	8,9	
	28	SB-Wohnungsbau- u. Sparprämienstelle Bearb.v.Anträgen	A 9	7,0	Q2b - 14%; Q3b - 22%; Q4a - 5% Q2c - 20%;
	35	MA-Vollstreckungsstelle, Vollziehungsbeamter	A 7	4,5	
Q 3b	39	MA-Veranlagungsteilbezirk	A 5/6	4,9	
	33	MA-Lohnsteuer-Bezirk	A 8	3,9	
	36	MA-Vollstreckungsstelle, Innendienst	A 7	3,9	
	38	MA-Veranl.-Tbz f. beschr. Stpfl., 1. Mitarbeiter	A 9	3,7	
	40	MA-Kontrollstelle	A 9	3,7	
	43	MA-Finanzkasse, Barkassier	A 8	3,3	Q2b - 4%; Q3a - 20%; Q4b - 18%
	42	MA-Finanzkasse, Verwahrungen und Vorschüsse	A 9	3,1	
	44	MA-Finanzkasse, Girostelle	A 8	3,0	
	41	MA-Finanzkasse, Personenkonten	A 6	2,6	
	37	MA-Wohnungsbau- u. Sprapremienstelle	VII/VIII	2,4	
34	MA-Lochkartenverbindungsstelle	A 7	2,2		

Dienstposten nach durchschnittl. Schwierigkeitsgrad und Qualifikationsgruppen (Q1-Q3)

Finanzamt 1/2

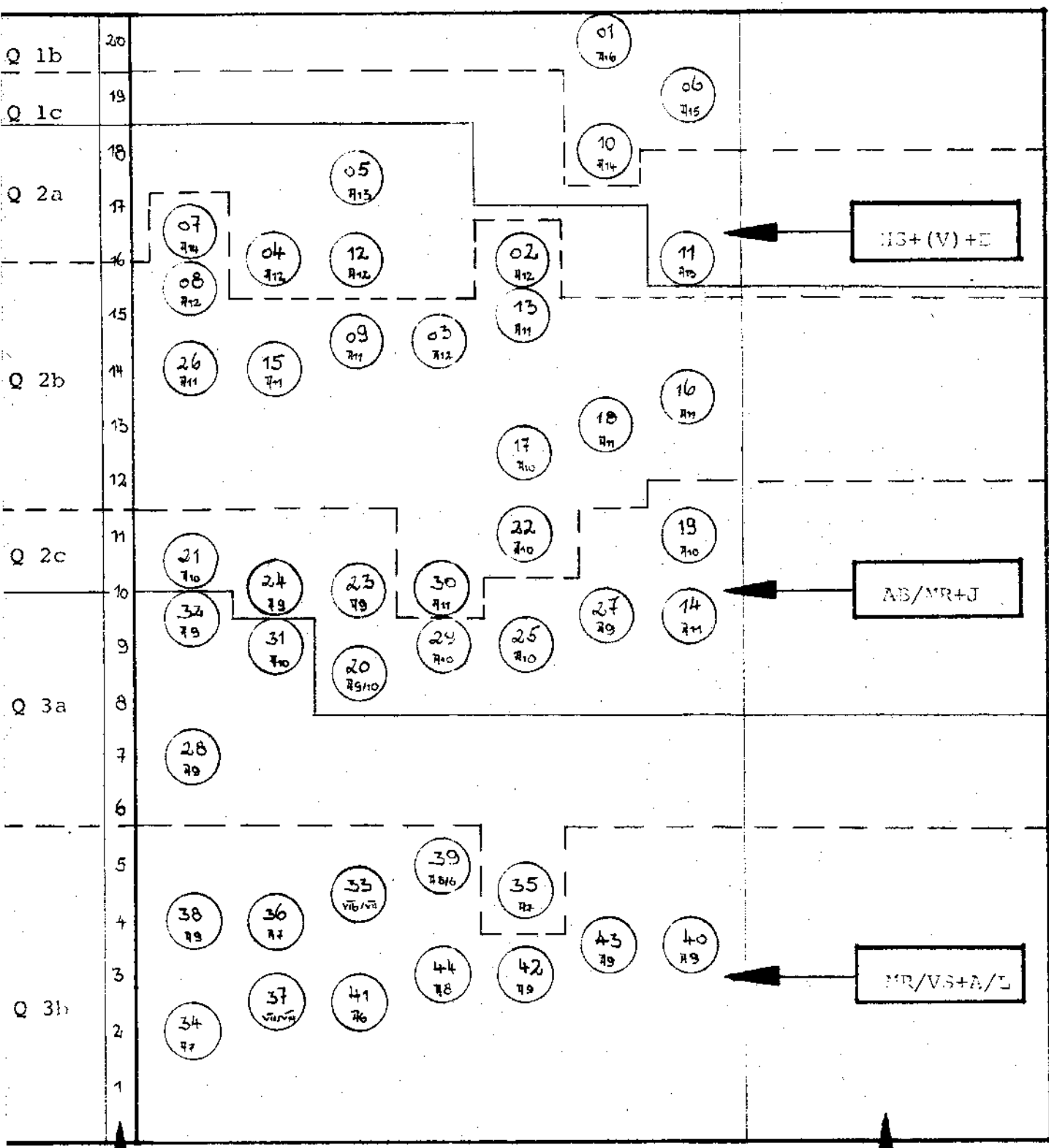

Durchschnittl. Schwierigkeitsgrad

Zugangsqualifikationen für Anfangsdienstposten

Zuordnung der Dienstposten zu Qualifikationsgruppen nach Überwiegendem
Expertenurteil über notwendige Ausbildung und Berufserfahrung

Finanzamt 1/3

Gruppe	DP-NR	Dienstposten-Bezeichnung	Besoldungs-/ Vergütungs- Gruppe	Durchschnittl. Schwierig- keitsgrad	Abweichende Experten- urteile pro 2-Gruppe
<u>Qualifikationsgruppe Q 1</u>					
Q 1b	01	Amtsvorsteher HSgI Alt, Buchh.-O, SgI-1 Veranl.-Tbz	A 15	19,9	Q 1a - 23%; Q 2b - 23%
	02	SgI-4 Veranl.-Tbz, StV, HSgI-ESt., Ausbildungsleiter	A 14	18,9	Q 1c - 5%
<u>Qualifikationsgruppe Q 2</u>					
Q 2a	03	SgI-4 Veranl.-Tbz, VStV; HSgI-USt., Kassenaufs., USt-Sonderprüfung	A 12	18,2	
	05	SgI-4 Lohnsteuerbezirke; SgI-1 Veranl.-Tbz, WoSpar.; HSgI-VSt u. EW-BV	A 12	17,5	
	04	SgI-4 Veranl.-Tbz, HSgI-GewSt.	A 11	17,2	Q 1c - 9%; Q 2b - 25%
	06	SgI-3 Grunderwerbssteuerbezirke SgI-2 Vollstr.Bez., 1 KfzSt-Bezirk	A 12	16,9	
	08	SgI-Finanzkasse, Kassenleiter	A 11	16,6	
	07	SgI-6 Bewertungsbezirke	A 11	16,5	
Q 2b	11	SB-Veranl.-Tbz, Pers.Ges.v.ihre Gesellsch.	A 11	14,7	
	09	Geschäftsstellenleiter (Organisation, Personal, Haushalt)	A 10	14,4	Q 2a - 4%; Q 3a - 3%
	10	Betriebsprüfer; Mittel-u.Fleinbetriebe	A 10	13,7	Q 2c - 35%
Q 2c	12	SB-Veranl.-Tbz; Stadt-u.Landgemeinden, Investitions-Zul.	A 10	13,4	
	14	SB-Veranl.-Tbz; Landgemeinden, VA, KGA	A 10	13,1	
	15	SB-Veranl.-Tbz; Landgemeinden	A 9/10	12,4	
	13	SB-Veranl.-Tbz; Landgemd., USt-Sonderprüfer	A 10	12,2	
	21	SB-Vollstreckungsbezirk, Innen-u.Außendienst	A 9/10	11,7	
	24	SB-Einheitsbewertung	A 9/10	11,6	Q 2b - 16%; Q 3a - 16%
	20	SB-Grunderwerbsteuerbezirk	A 9	11,5	Q 3b - 3%
	16	SB-Veranl.-Tbz; Arbeitnehmerveranlagung	A 9/10	11,1	
	17	SB-Lohnsteuerbezirk; LStJA u. LSt-Erm.Antr. für Hochschullehrer	A 9/10	11,1	
	19	SB-Lohnsteuerbezirk; Arbeitgeberangel., Prüfungs-u.Hinweisfälle in LStJA	A 9	11,1	

Gruppe	DP-NR	Dienstposten-Bezeichnung	Besoldungs-/ Vergütungs- Gruppe	Durchschnittl. Schwierig- keitsgrad	Abweichende Experten- urteile pro Q-Gruppe
<u>Qualifikationsgruppe Q 3</u>					
Q 3a	18	SB-Lohnsteuerbezirk, Arbeitnehmer	A 9/10	10,4	
	25	SB-Finanzkasse, Verwahrungs- u. Vorschubbuch	A 9	9,2	
	23	SB-Wohnungsbau-u.Sparprämienstelle	A 7/8	8,9	Q2c - 12%; ;3b- - 23%; Q4a - 3%
	22	SB-Kraftfahrzeugsteuer	A 8	8,7	
	27	Kassier, Schalterdienst	A 5	7,6	
	41	MA-Kassenaufsicht	V1b	5,5	
	37	MA-Vollstreckungsbezirk (Vollziehungsbeamter)	A 7	5,1	
Q 3b	30	MA-Veranl.-Tbz; Pers.Ges.u.ihre Gesellsch.	A 5	7,6	
	31	MA-Veranl.-Tbz;Stadt-u.Landgemeinden	V1b	7,2	
	32	MA-Veranl.-Tbz; Landgemeinden	A 6	6,9	
	33	MA-Lohnsteuerbezirk, Arbeitnehmer	A 7	6,2	
	40	MA-Einheitsbewertung	V1b	5,2	
	35	MA-Grundwerbsteuerbezirk	A 5	5,0	
	34	MA-Lohnsteuerbezirk, Arbeitgeberangel.	A 8	4,9	Q3a - 14%; Q4a - 5%; Q4b - 3%
	26	Buchhalter, V-Steuern und LSt	A 7	4,7	
	36	MA-Vollstreckungsbezirk, Innendienst	A 5	4,0	
	39	MA-Wohnungsbau-u.Sparprämienstelle	A 5	4,0	
	28	Kassier, Giro-u.Postscheckstelle	A 5	3,1	
	38	MA-Kraftfahrzeugsteuer	IXb TLZ	3,1	
	29	Kassier, Buchungsmaschine	V111	2,5	

Dienstposten nach durchschnittl. Schwierigkeitsgrad und Qualifikationsgruppen (01-33)

Finanzamt 1/3

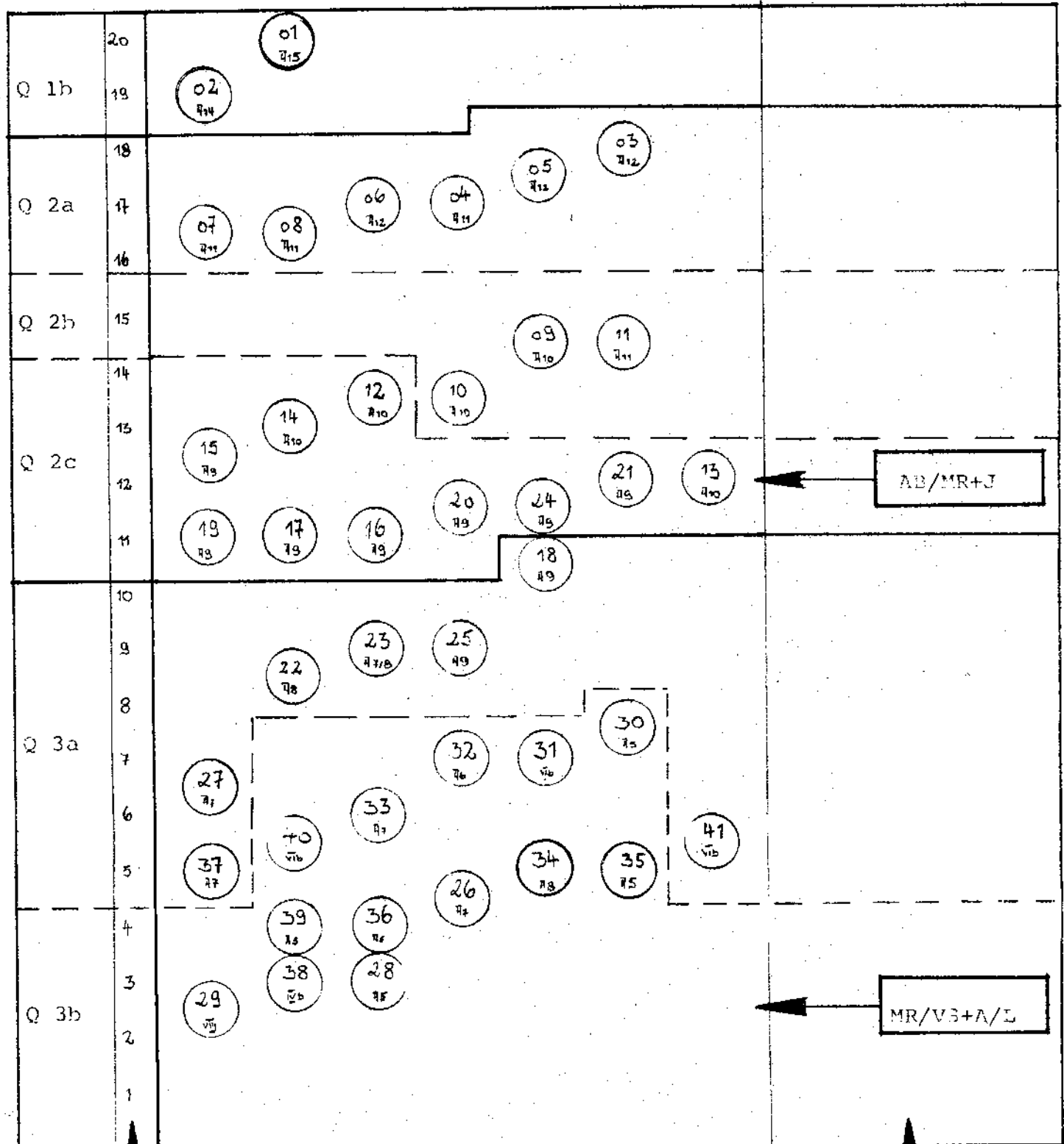

Durchschnittl. Schwierigkeitsgrad

Zugangsqualifikation für Anfangsdienstposten

Zuordnung der Dienstposten zu Qualifikationsgruppen nach überwiegenderm
Expertenurteil über notwendige Ausbildung und Berufserfahrung

Finanzamt 1/4

Gruppe	DP-NR	Dienstposten-Bezeichnung	Besoldungs-/ Vergütungs- Gruppe	Durchschnittl. Schwierigkeits- grad	Abweichende Experten- urteile pro -Gruppe
<u>Qualifikationsgruppe Q 1</u>					
Q 1a	01	Amtsvorsteher; Kassenaufs., SgL-1 Veranl.-Tbz; HSgL-KEST.	A 16	19,2	Q1b - 26%; Q2a - 15%
Q 1b	02	HSgL-Betriebsprüfung u. DMBG SgL-BP-Stelle, SgL-1 Veranl.-Tbz.	A 13/14	18,7	
	04	SgL-2 Veranl.-Tbz, Vertr. vor Finanzgericht, Ausbildungsleiter	A 13/14	17,3	Q1a - 20%; Q2a - 18% Q1c - 11%; Q2b - 2%
	08	HSgL u. SgL-Bußgeld-u. Strafsachen 1 Arbeitsgebiet, Allg. Verw., Kanzlei	A 15	17,2	
	07	SgL-2 Veranl.-Tbz, HSgL-AD, StAnpBes., StV	A 15	16,8	
<u>Qualifikationsgruppe Q 2</u>					
Q 2a	05	SgL-3 Veranl.-Tbz., HSgL-ESt, KSt, KfSt.	A 13/14	17,8	
	12	Konzernprüfer	A 12	17,3	
	09	SgL-Bußgeld-u. Strafsachen, 4 Arbeitsgebiete	A 13/14	15,7	
	06	SgL-2 Veranl.-Tbz., HSgL-Elektronik u. Buchh.	A 12	15,9	Q1b - 10%; Q2b - 34%; Q3a - 2% Q1c - 6%
	03	HSgL-Lohnsteuer, SgL-1 Veranl.-Tbz, Berlinszulage	A 12	15,8	
	11	Geschäftsstellenleiter Hausverwaltung, Kostenfestsetzung	A 12	15,4	
	10	Kassenleiter-Elektronische Finanzkasse für 2 Finanzämter	A 12	15,2	
Q 2b	13	Betriebsprüfer - Großbetriebe	A 11	15,6	
	19	SB-Veranlagung, GmbH & Co. KG	A 11	14,1	
	27	1. Vertreter des Kassenleiters	A 11	13,3	
	14	Betriebsprüfer - Mittelbetriebe	A 10	13,0	
	16	HSB-Elektronik, SB-Veranlagung	A 11	12,9	Q1c - 2%; Q2a - 16%; Q3a - 7% Q2c - 18%
	23	HSB-Vollstreckungsst., Innendienst	A 11	12,9	
	18	SB-Veranlagung, HSB-GewSt.	A 10	12,3	
	22	SB-Bußgeld- u. Strafsachen	A 11	11,4	
	30	SB-Kassenprüfung, Kassenaufsichtsprüfer	A 10	11,2	

Gruppe	DP-NR	Dienstposten-Bezeichnung	Besoldungs-/ Vergütungs- Gruppe	Durchschnittl. Schwierig- keitsgrad	Abweichende Experten- urteile pro Q-Gruppe
Q 2c	17	SB-Veranlagung, Branchen	A 11	11,9	
	24	SB-AV-Platz	A 10	9,3	
	25	SB-Lohnsteuer-Arbeitgeber Lohnsummensteuer, Berlinzulage	A 9/10	9,1	Q2b - 10%; Q3a - 17%; Q4a - 2% Q3b - 15%
	20	SB-Lohnsteuer-Arbeitnehmer	A 11	8,6	
	31	SB-Abrechnungsstelle, 1. Vorbuchhalter	A 9/10	8,1	

Qualifikationsgruppe Q 3

Q 3a	15	Betriebsprüfer-Kleinstbetriebe	A 8	8,8	
	28	Oberbuchhalter	A 9	8,6	Q2b - 5%; Q3b - 22%; Q4a - 4% Q2c - 12% Q4b - 2%
	21	SB-Lohnsteueraußendienst, Lohnsteueraußenprüfer	A 9	8,0	
	26	SB-Wohnungsbau-u. Sparprämienstelle	A 9/10	6,3	
Q 3b	32	1. Kassier	A 9	6,1	
	34	MA-Veranlagung	A 6	7,4	
	35	MA-Lohnsteuer-Arbeitnehmer	V1b	5,0	
	37	MA-Vollstreckungsstelle - Außendienst Vollziehungsbeamter	A 6	5,0	Q3a - 11%; Q4a - 9% Q4b - 18%
	29	Buchhalter	A 7	4,9	
	39	MA und Beauftragter für die Bildung von Prüfsummen	V1b	4,7	
	33	MA-Betriebsprüfung, Registratur	VII/V1b	4,6	
	36	MA-Vollstreckungsstelle, Innendienst	A 7	4,2	
42	Girobuchhalter	A 8	4,0		

Qualifikationsgruppe Q 4

Q 4b	40	Maschinenbuchhalter	V11	3,2	
	38	MA-Wohnungsbau-u. Sparprämienstelle	A 7	2,7	Q2b - 4%; Q3b - 31%; Q4a - 5%
	41	Abfrager und Abfertiger (Finanzkasse)	A 6	3,2	

Dienstposten nach durchschnittl. Schwierigkeitsgrad und Qualifikationsgruppen (Q1-Q4)

Finanzamt 1/4

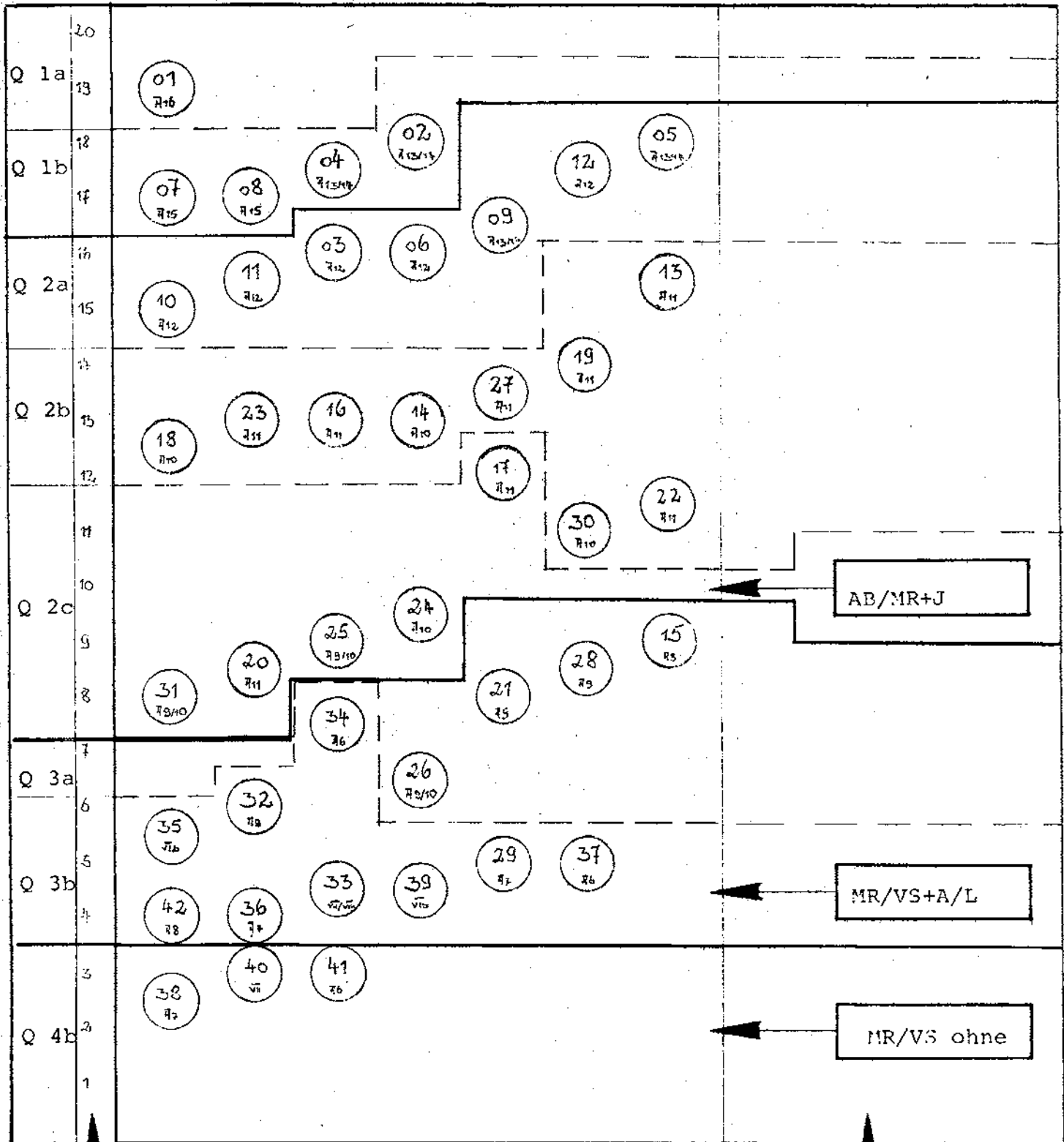

Durchschnittl. Schwierigkeitsgrad

Zugangsqualifikation für Anfangsdienstposten

Zuordnung der Dienstposten zu Typologiegruppen

Finanzart 1/1

DP-NR	Dienstposten-Bezeichnung	Besoldungs-/ Vergütungs-Gruppe	Durchschnittl. Schwierigkeitsgrad	notw. Schul-/ Ausbildung nach Expertenurteil
<u>Typologiegruppe I 1</u>				
01	Amtsvorsteher; Kassenaufs., Sgl-1 Verantl.-Tbz; HSgl-KESt.	A 16	19,2	
02	HSgl-Betriebsprüfung u. DMHG Sgl-PP-Stelle, Sgl-1 Verantl.-Tbz.	A 13/14	18,7	
04	Sgl-2 Verantl.-Tbz., Vertr.v. Finanzgericht, Ausbildungsleiter	A 13/14	17,2	HS+(V)+E - 70 % AB/MR+J - 30 % <u>100 %</u>
05	Sgl-3 Verantl.-Tbz., HSgl-EST, KSt, K St.	A 13/14	17,8	
07	Sgl-2 Verantl.-Tbz., HSgl-AD, StAnpGes., StV	A 15	16,8	
08	HSgl u. Sgl-Bußgeld-u. Strafsachen 1 Arbeitsgebiet, Allg. Verw., Kanalei	A 15	17,2	
09	Sgl-Bußgeld-u. Strafsachen, 4 Arbeitsgebiete	A 13/14	15,7	
<u>Typologiegruppe I 2</u>				
03	HSgl-Lohnsteuer, Sgl-1 Verantl.-Tbz., Berlinzul.	A 12	15,8	
06	Sgl-2 Verantl.-Tbz., HSgl-Elektronik u. BuchO	A 12	15,9	
10	Kassenleiter-Elektronische Finanzkasse für 2 Finanzämter	A 12	15,2	HS+(V)+E - 7 % AB/MR+J - 90 % MR/VS+A/L - 3 % <u>100 %</u>
11	Geschäftsstellenleiter, Hausverwaltung, Kostenfestsetzung	A 12	15,4	
12	Konzernprüfer	A 12	17,3	
<u>Typologiegruppe I 3</u>				
13	Betriebsprüfer - Großbetriebe	A 11	15,6	
19	SB-Veranlagung, GmbH & Co. KG	A 11	14,1	
27	1. Vertreter des Kassenleiters	A 11	13,3	
14	Betriebsprüfer - Mittelbetriebe	A 10	13,0	
16	HSB-Elektronik, SB-Veranlagung	A 11	12,9	HS+(v)+E - 2 % AB/MR+J - 90 %
23	HSB-Vollstreckungsst., Innendienst	A 11	12,9	MR/VS+A/L - 8 % <u>100 %</u>
18	SB-Veranlagung, HSB-GewSt.	A 10	12,3	
17	SB-Veranlagung, Branchen	A 11	11,9	
22	SB-Bußgeld-u. Strafsachen	A 11	11,4	
30	SB-Kassenprüfung, Kassenaufsichtsprüfer	A 10	11,2	

Finanzamt 1/4

DP-NR	Dienstposten-Bezeichnung	Klassifizierungs-/ Vergütungs- Gruppe	Durchschnittl. Schwierig- keitsgrad	notw. Schul-/ Ausbildung nach Expertenurteil
<u>Typologiegruppe I 4</u>				
24	SB-AW-Platz	A 10	9,3	
25	SB-Lohnsteuer-Arbeitgeber Lohnsummensteuer, Berlinzulage	A 9/10	9,1	
15	Betriebsprüfer-Kleinstbetriebe	A 8	8,8	AB/MR+J - 35 %
28	Oberbuchhalter	A 9	8,6	FR/VS+A/L - 35 %
20	SB-Lohnsteuer-Arbeitnehmer	A 11	8,6	MR/VS ohne - 6 %
31	SB-Abrechnungsstelle, 1. Vorbuchhalter	A 9/10	8,1	100 %
21	SB-Lohnsteueraußendienst, Lohnsteueraußenprüfer	A 9	8,0	
26	SB-Wohnungsbau-u. Sparprämienstelle	A 9/10	6,3	
32	1. Kassier	A 9	6,1	

Typologiegruppe I 5

34	GA-Veranlagung	A 6	7,4	
35	MA-Lohnsteuer-Arbeitnehmer	VIIb	5,0	
37	MA-Vollstreckungsstelle - Außendienst Vollziehungsbeamter	A 6	5,0	
29	Buchhalter	A 7	4,9	AB/MR+J - 1 %
39	MA und Beauftragter für die Bildung von Prüfsummen	VIIb	4,7	MR/VS+A/L - 5 %
				MR/VS ohne - 40 %
				100 %
33	MA-Betriebsprüfung, Registratur	VII/VIIb	4,6	
36	MA-Vollstreckungsstelle, Innendienst	A 7	4,2	
42	Girobuchhalter	A 8	4,0	
41	Abtrager und Abfertiger (Finanzkasse)	A 6	3,2	
40	Maschinenbuchhalter	VII	3,2	
38	MA-Wohnungsbau-u. Sparprämienstelle	A 7	2,7	

Dienstposten nach durchschnittl. Schwierigkeitsgrad und Typologiegruppen (T1-T5)

Finanzart 1/4

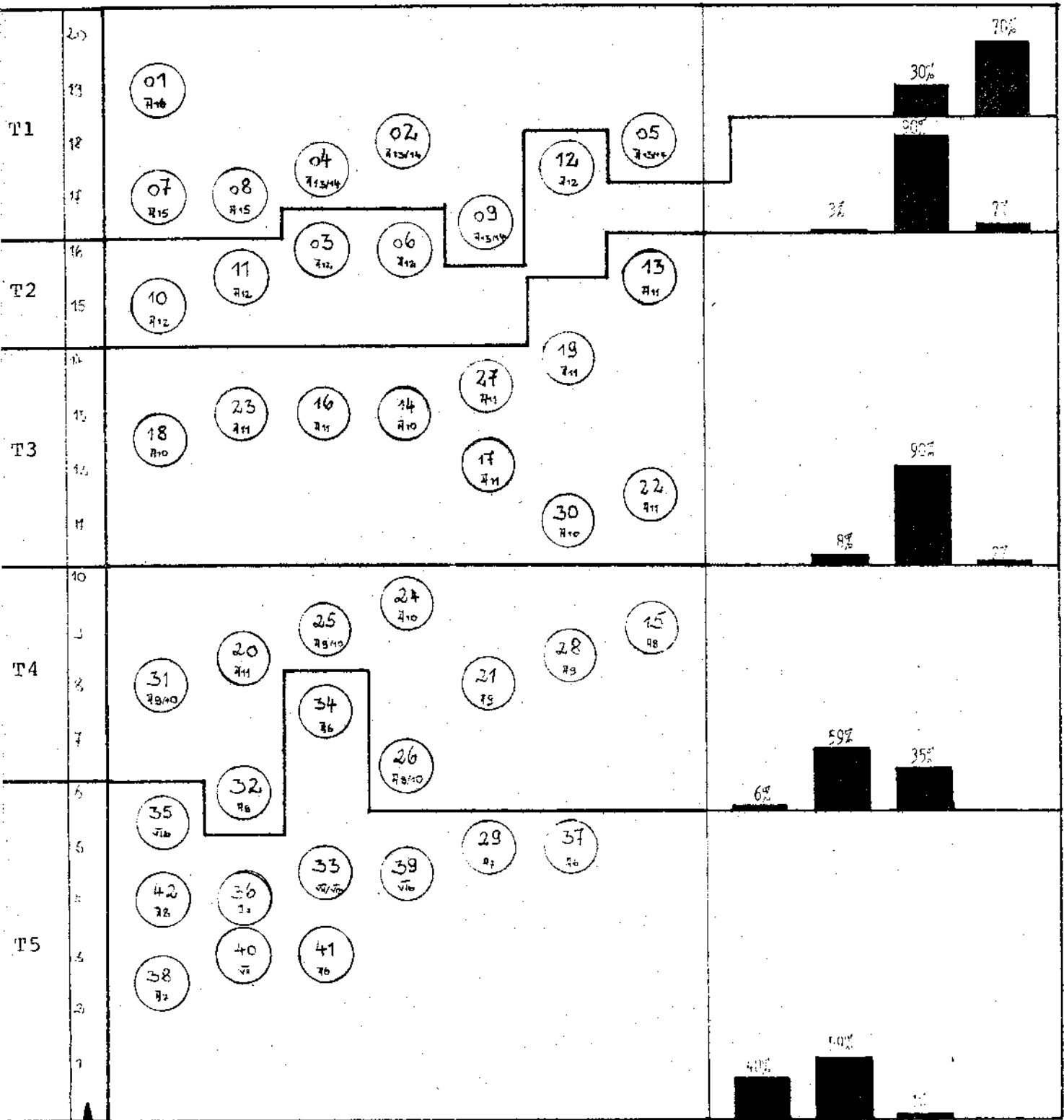

Durchschnittl. Schwierigkeitsgrad

notw. Schul-/Ausbildung innerhalb der Typologiegruppen nach Expertenurteilen

Zuordnung der Dienstposten zu Qualifikationsgruppen nach überwiegendem
Expertenurteil über notwendige Ausbildung und Berufserfahrung

Finanzamt 1/6

Gruppe	DP-NR	Dienstposten-Bezeichnung	Besoldungs-/ Vergütungs- Gruppe	Durchschnittl. Schwierig- keitsgrad	Abweichende Experten urteile pro Q-Gruppe
<u>Qualifikationsgruppe Q 1</u>					
Q 1a	01	Amtsvorsteher	A 16	19,9	Q1b - 24%; Q2a - 6%
	06	SgL-3 Veranl.-Tbz, StV, HSgL-ESt, KSt, Sonderaufgaben	A 15	19,3	
Q 1b	08	SgL-2 Veranl.-Tbz, VStV HSgL-USt, SgL-USt-Prüfung	A 14	18,0	Q1a - 4%; Q2a - 30% Q1c - 7%
Q 1c	03	SgL-5 Veranl.-Tbz, HSgL-VSt, u. EW-BV	A 13/14	16,7	Q1a - 4%; Q2a - 33% Q1b - 28% Q2b - 7%
	07	SgL-3 Veranl.-Tbz, LSt-Sonderstelle	A 13/14	15,7	
<u>Qualifikationsgruppe Q 2</u>					
Q 2a	02	HSgL-Betriebsprüfung, Amts-BP, SgL-1 Veranl.Tbz.	A 12	17,8	Q1b - 16%; Q2b - 4%; Q3a - 2% Q1c - 8%; Q2c - 2%
	04	SgL-4 Veranl.-Tbz, Ausbildungsleiter	A 12	16,3	
	10	Geschäftsstellenleiter, (Verwaltung; Kosten- fests., Organisation, Statistik, Kanzlei, Registratur)	A 12	16,3	
	09	SgL-Finanzkasse, Kassenleiter	A 12	15,7	
	05	SgL-4 Veranl.-Tbz	A 12	15,0	
Q 2b	14	SB-Veranl.-Tbz Körperschaften, (Allgemein- sa.-KöSt; Kapitalges., Unterstützungskassen)	A 11	14,9	Q2a - 4%; Q3a - 10% Q2c - 20%
	11	Betriebsprüfer, (SB-Amtsbetriebsprüfg.)	A 10/11	14,4	
	25	SB-Umsatzsteuerprüfer	A 11	13,7	
	18	SB-Veranl.-Tbz, beschr. StPfl; Steuerabzug gem. §50a Abs. 4 EStG	A 10	13,4	
	15	SB-Veranl.-Tbz, Freiberufl. StPfl.	A 9/10	12,8	
	16	SB-LSt-Arbeitgeberangeh.; HSb-LSt; Zentrale Bearbtg. von Pfändung etc.	A 9/10	11,9	
	24	SB-Lohnsteueraußendienst, L St-Außenprüfer	A 10	11,2	
	29	SB-Lohnsteuer-Sonderstelle	A 9/10	11,2	
	13	SB-Veranl.-Tbz, Natürl. Personen und Personengesellschaften	A 11	14,0	

Gruppe	DP-NR	Dienstposten-Bezeichnung	Besoldungs-/ Vergütungs- Gruppe	Durchschnittl. Schwierig- keitsgrad	Abweichende Experten- urteile pro Q-Gruppe
Q 2c	12	SB-Veranl.-Tbz, normaler Veranl.-Bz	A 9/10	12,1	
	26	SB-Lastenausgleich-Sonderstelle Vermögens-,Kreditgewinn- Abgaben	A 10	10,4	
	23	SB-Grunderwerbssteuer	A 9/10	10,2	Q2a - 2%; Q3a - 12%
	22	SB-Bewertungsbezirk	A 9/10	10,2	Q2b - 13%; Q3b - 14%
	17	SB-Lohnsteuer-Arbeitnehmerbezirke	A 8/9	9,9	
	19	SB-HGA-Bezirk	A 9	9,3	
	27	SB-Vollstreckungsinendienst	A 9/10	9,1	
Qualifikationsgruppe Q 3					
Q 3a	28	SB-Vollstreckungsaußendienst Vollziehungsbeamter	A 7/8	7,6	
	31	SB-Finanzkasse, Buchungsstelle	A 7/8	7,0	Q3b - 22%; Q4a - 6%
	33	MA-Veranl.-Tbz. Körperschaften	VII	5,1	Q4b - 6%
	43	MA-Finanzkasse, MA-Kassenaufsicht	A 7/8	2,6	
Q 3b	21	SB-Prämienstelle, HSB f. Fragen des Vermögensbildungsgesetzes	Vc	8,0	
	20	SB-Kfz-Steuerstelle, Befreiung, Erlass, Ermäßigungen, Rechtsbehelfe	A 9	7,2	
	30	SB-Finanzkasse, Zahlungsstelle	A 9	6,8	Q2c - 3%; Q3a - 19%; Q4a - 2%
	32	MA-Veranl.-Tbz, Natürl. Personen und Personengesellschaften	Vib	5,2	Q4b - 17%
	35	MA-Lohnsteuer, Arbeitnehmerbezirk	A 6/7	5,0	
	36	MA-HGA-Bezirk	Vib	4,4	
	41	MA-Lastenausgleichs-sonderstelle Vermögens-,Kreditgewinn- Abgaben	Vib	4,0	
	40	MA-Grunderwerbssteuer	VII/Vib	3,7	
	39	MA-Bewertungsbezirk	VII/Vib	3,4	
	42	MA-Vollstreckungsinendienst	VII	3,4	
	34	MA-LSt-Arbeitgeberangelegenheiten	Vib	3,1	
	38	MA-Prämienstelle	A 5	2,1	
	44	MA-Finanzkasse, Verwtg.d.Kassenbelege	VII	1,9	
	Qualifikationsgruppe Q 4				
Q 4b	37	MA-Kraftfahrzeugsteuerstelle	VII/	1,3	Q3a - 37%; Q4a - 4%

Dienstposten nach durchschnittl. Schwierigkeitsgrad und Qualifikationsgruppen (Q1-Q4)

Finanzamt 1/6

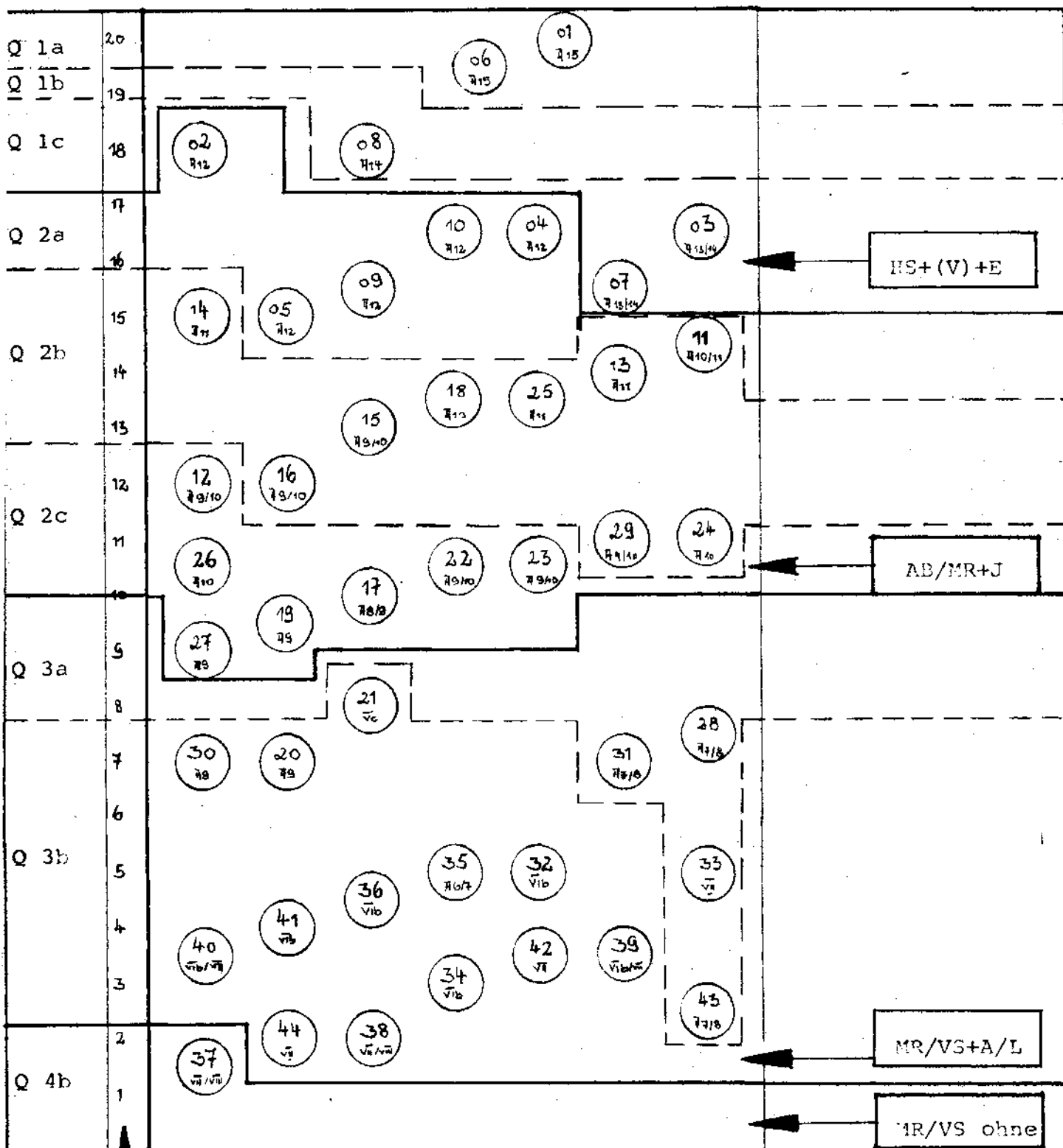

Durchschnittl. Schwierigkeitsgrad

Zugangsqualifikation für Anfangsdienstposten

Zuordnung der Dienstposten zu Qualifikationsgruppen nach überwiegendem
Expertenurteil über notwendige Ausbildung und Berufserfahrung

Oberfinanzdirektion 1/5

Gruppe	DP-NR	Dienstposten-Bezeichnung	Besoldungs-/ Vergütungs- Gruppe	Durchschnittl. Schwierig- keitsgrad	Abweichende Experten- urteile pro Q-Gruppe
<u>Qualifikationsgruppe U 1</u>					
Q 1a	01	Abteilungsleiter Besitz-u. Verkehrssteuern	B 2	19,1	
	02	Gruppenleiter: Steuern vom Einkommen u. Ertrag, Ref.-KöSt u. GewSt.	A 16	17,1	
	06	Gruppenleiter: Organisation, Haushalt, Kassenwesen, Personal	A 16	17,6	
	42	Vorsteher eines FA m. rd. 300 Bediensteten	A 16	17,6	
	03	Gruppenleiter: Bewertung, Steuern u. Abgaben vom Vermögen, Verkehrsst., Ref.-Bewertung und Vermögenssteuer	A 16	17,4	Q1b - 17% ; Q1c - 3%
	05	Gruppenleiter: Betriebsprüfg, Steuerfahndg. Steuerstraf- und -ordnungswidrigkeitenrecht Ref.-Betriebsprüfung	A 16	16,9	
	04	Gruppenleiter: AO, Finanzgerichtsordng, Vor- prüfg d. Abgabenerhebg u. Innenprüfg., Ref.-AO und FGO	A 16	16,4	
Q 1b	19	Ref.-Beamten-u. Besoldungsrecht	A 15	16,6	
	17	Ref.-Organisation	A 14	16,1	
	07	Ref.-Einkommensteuer	A 15	15,7	
	15	Ref.-Innenprüfung	A 15	14,9	
	20	Ref.-Ausbildung und Fortbildung Zentrale Unterrichtung f. Finanzanwärter	A 14	14,7	
	16	Ref.-Steuerfahndg, Steuerstraf-u. -ordnungs- widrigkeitenrecht	A 15	13,9	Q1a - 32% ; Q2a - 5%
	14	Ref.-Vorprüfung der Abgabenerhebung	A 14	13,9	
	08	Ref.-Lohnsteuer	A 14	13,7	
	09	Ref.-Verkehrssteuern	A 14	13,3	
	18	Ref.-Haushalt und Beschaffung	A 15	12,6	
	12	Ref.-Vollziehg. aussetzg, Stundg u. Erlaß	A 15	12,1	
	13	Ref.-Beitreibung	A 13/14	12,0	
	10	Ref.-Lastenausgleichsabgaben	A 15	11,7	
	11	Ref.-Ertragswertermittlung-Landwirtschaft	A 13/14	10,7	

Oberfinanzdirektion 1/5

Gruppe	DP-NR	Dienstposten-Bezeichnung	Besoldungs-/ Vergütungs- Gruppe	Durchschnittl. Schwierig- keitsgrad	Abweichende Experten- urteile pro G-Gruppe
<u>Qualifikationsgruppe Q 2</u>					
Q 2a	22	Betriebsprüfer, Konzern-BP	A 12	12,6	
	21	Hilfsref.-Organisation	A 13/14	12,3	Q1b - 17%; Q2b - 36%
	23	Betriebsprüfer, Normale Großbetriebe	A 11	11,9	Q1c - 3%; Q2c - 5%
	44	HsGL-Einkommenst., SGL-4Veranl. Tbz	A 14	9,6	
Q 2b	26	SB-KSt., GewSt.	A 13	10,7	
	25	SB-Einkommensteuer	A 12	10,7	
	43	Geschäftsst. ltr. eines FA m. rd. 300 Bedienst.	A 12	9,4	
	40	SB-Umsatzsteuer, Allgemeinsachen u.a.	A 12	9,1	
	24	SB-Betriebsprüfg., Allgem., Einzelsachen u.a.	A 11	9,1	
	34	SB-Innenprüfung	A 12	9,0	
	28	SB-Verkehrssteuer, Einzelsachen, Fachge- schäftsprüfung u.a.	A 12	8,9	Q2a - 18% Q2c - 4%
	38	SB-Beamten-u. Besoldungsrecht, ResGr. A13 und höher	A 12	8,4	
	27	SB-Einheitsbewertg land-u. forstwirtschaftl. Vermögens u.a.	A 12	8,3	
	33	SB-Vorführung der Abgabenerhebung, Bearb. der v. Landes-u. Bundesrechnungshof b. d. Prüfung der Abgabenerhebung getroff. Feststellungen	A 11	8,1	
	35	SB-Steuerstraf-u. -ordnungswidrigkeitenrecht	A 11	7,9	
	31	SB-Vollziehungsaussetzg., Stundg. u. Erlaß, Einzelsa. f. versch. FÄ, Fachgeschäftsprüfg.	A 11	6,4	
	29	SB-Vermög. abgabe, Kreditgewinnabgabe ua., Fachgesch. Prüfng., Mitwirkg b. Vorprüfg.	A 12	6,1	
	32	SB-Beitreibung, Allgemeinsachen	A 12	5,7	
	37	SB-Kassenwesen, Allgem. Angel. d. Kassenwesens	A 12	4,9	
	30	SB-Ertragsvertermittlg-Fordwirtschaft, Sutachtentätigkeit	A 10	4,9	
Q 2c	39	SB-Soziale Fürsorge, Beihilf., Unterstützg. und Vorschüsse	A 12	4,1	Q2a - 8%; Q3a - 18%; Q4b - 5% Q2b - 44%
	36	SB-Verwaltg. d. Haushaltsmittel, Beiträge z. Haushaltsrechg., Führg d. Anschreibg. listen	A 11	3,7	
<u>Qualifikationsgruppe Q 3</u>					
Q 3a	41	MA-Organisation, Personalbest.-Nachweis, Dienstausweise, Personaleinsatzblätter, Auf- kommensstatistik	A 6	1,2	Q3b - 40%; Q4a - 7%

Dienstposten nach durchschnittl. Schwierigkeitsgrad und Qualifikationsgruppen (01-03)

Oberfinanzdirektion 1/5

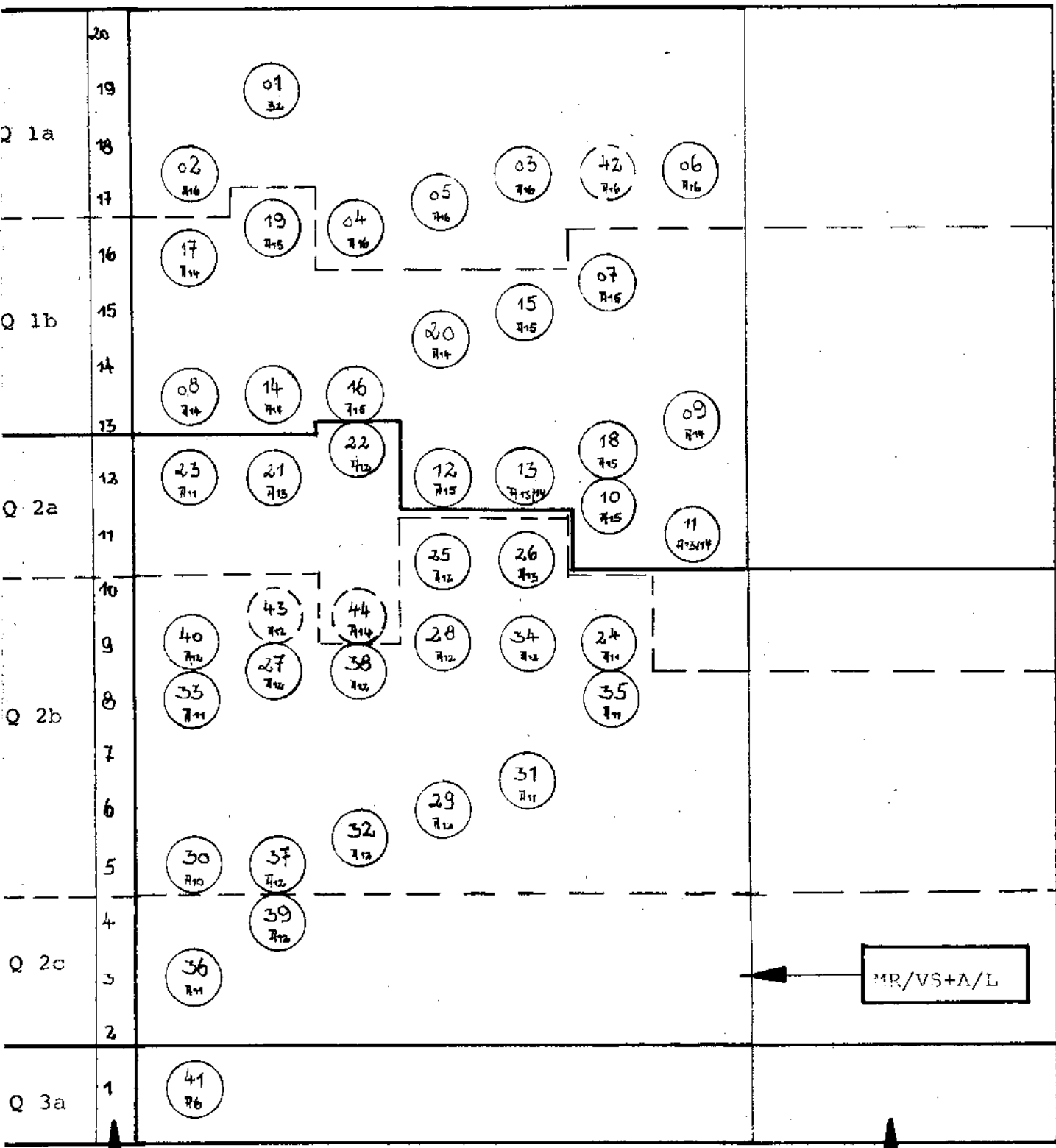

durchschnittl. Schwierigkeitsgrad

○ Finanzis-Dienstposten

Zugangsqualifikation für Anfangsdienstposten

Zuordnung der Dienstposten zu Qualifikationsgruppen nach überwiegendem
Expertenurteil über notwendige Ausbildung und Berufserfahrung

Oberfinanzdirektion 1/7

Gruppe	DP-NR	Dienstposten-Bezeichnung	Resolutions-/ Vergütungs- Gruppe	Durchschnittl. Schwierig- keitsgrad	Abweichende Experten- urteile pro Q-Gruppe
Qualifikationsgruppe Q 1					
Q 1a	01	Abteilungsleiter für Besitz- und Verkehrssteuern	B 3	20,0	
	02	Gruppenleiter:Organisation,Personal,Dienst- strafsachen,Haushalt-u.Besoldgwesen,Steuer- bevollmächtigte,Ref.-Haushalt-u.Besoldgwesen	A 16/82	18,3	
	03	Gruppenleiter:Einkommen-u.Ertragssteuern BP; Ref.-Est	B 2	17,8	
	40	Vorsteher eines FA m.rd.300Bediensteten	A 16	17,6	
	06	Ref.-Organisation; Allg.Organisation-u.Ver- waltg.angeleg,Presse-u.Rundfunkangel.EDVu.a.	A 15/16	17,6	
	10	Ref.-Betriebsprüfung	A 15/16	17,3	
	07	Ref.-Beamtenrecht;Allg.Angel.,Beamtenrecht, Einzelpersonals a.d.höh.,geh.u.mitt.Dienstes	A 15/16	16,7	
	04	Gruppenleiter:Vermögenssteuer,Einheitsbewtg, Grundsteuer,Bodenschätzung,LA,AO,Steuerstraf- sachen,Steuerfahndung,Kassen-u.Tarifwesen u.a. Ref.-Verkehrssteuern	B 2	16,5	Q1b - 11%
	08	Ref.-Ausbild.u.Prüfungswesen,Dienstaufsicht Landesfinanzschule,Disziplinarsachen,Personal- vertrg.ges.,Strafverfg v.Vergehen gegen Ver- waltungsangehörige u.a.	A 15/16	15,6	
	11	Ref.-Einheitsbewtg, Vermögenssteuer, Grund- steuer, Beiträge z. Landwirt. Berufsgenos., u.a.	A 15/16	15,4	
	42	Vorsteher eines FA m.rd 150 Bediensteten	A 14/15	15,4	
	13	Ref.-Steuerstrafsachen,Steuerfahndg,AO u. Nebengesetze,Vertr.v.ord,Gericht i.St-Streitfä.	A 15/16	15,3	
	15	Ref.-Vollziehungsaussetzung, Stundung und Erlaß	A 15/16	15,3	
	09	Ref.-Lohnsteuer,LSt,Kirch. u. St.,Bergmannsprä- miengesetz,MoSp-Ges.Vermögensbildungsgesetz	A 15/16	14,7	
Q 1b	12	Ref.-Lastenausgleich,Vermögensabgabe u.Sofort- hilfeabgabe;KGA;HGA,Vorprüfgst. HGA	A 15/16	13,1	Q1a - 48% Q1c - 10%

Gruppe	DP-NR	Dienstposten-Bezeichnung	Besoldungs-/ Vergütungs- Gruppe	Durchschnittl. Schwierig- keitsgrad	Abweichende Experten- urteile pro Q-Gruppe
<u>Qualifikationsgruppe Q 2</u>					
Q 2a	14	Ref.-Kassen-u.Rechnungswesen, Kassenaufsicht Oberfinanzkasse u.a.	A 15	14,2	
	16	Hilfsref.-Organisation	A 13	12,1	
	19	Hilfsref.-Einkommensteuer	A 13	11,6	
	21	Leiter der Vorpr. fungsstelle (Land)	A 13	11,4	
	17	Hilfsref.-Beamtenrecht Einzelpersonalsachen geh. Dienst	A 13	11,3	
	20	Hilfsref.-Bewertung der Landwirt,Nutzung Bodenschätzung, Gutachten	A 14	11,3	Q1a - 2%; Q2b - 19,5 u1b- 11%; u2c - 3%
	18	Hilfsref.-Haushaltswesen,Unterstützungen, Beihilfen und Gehaltsvorschüsse	A 13	10,4	
	29	SB-Betriebsprüfung	A 11/12	10,0	
	24	SB-Beamtenrecht, Einzelpersonalsachen mittl. Dienst	A 11/12	9,4	
	34	SB-Steuerstrafsachen, Steuerfahndung, AG, FGO u.a.	A 11/12	8,1	
Q 2b	44	Betriebsprüfer, Bf-Großbetriebe	A 10/11	10,8	
	23	SB-Elektronische Datenverarbeitung	A 10	9,5	
	28	SB-Einkommensteuer	A 11/12	8,9	
	22	SB-Organisation	A 11/12	8,7	
	35	SB-Umsatzsteuer	A 11/12	8,3	
	41	Geschäftsst.ltr eines FA m.rd. 300 bed.	A 11	8,2	
	36	SB-Vollziehungsaussetzung, Stundung u. Erlaß u.a.	A 11/12	7,9	
	32	SB-Lastenausgleich	A 11/12	7,4	Q2s - 31% Q2c - 7%
	33	SB-Verkehrssteuer	A 11/12	7,3	
	30	SB-Einheitsbewertg, Grundst., Vermög. St. u.a.	A 11/12	7,2	
	31	SB-Bewertg. d. forstwirtsch. Nutzung	A 10/11	7,1	
	25	SB-Ausbildungs-u. Prüfungs-wesen Lei Finanz- schule und Dienststellen u.a.	A 10/11	6,9	
	26	SB-Haushaltswesen	A 11/12	6,6	
	45	Betriebsprüfer, BP-Mittel u. Kleinstbetriebe	A 9/10	6,1	
	43	Geschäftsst.ltr. eines FA m.rd. 150 bed.	A 10/11	5,3	
	37	SB-Vorüfungsstelle (Land)	A 11/12	3,8	

Oberfinanzdirektion 1/7

Gruppe	St-NR	Dienstposten-Bezeichnung	Besolungs- Vergrü- nungs- Gruppe	Durchschnittl. Schwierig- keitsgrad	Abweichende Experten- urteile pro Q-Gruppe
<u>Qualifikationsgruppe Q 3</u>					
Q 3a	38	MA-Organisation	A 7/8	1,3	Q2b - 4%; Q3b - 30%
Q 3b	27	SB-Unterstützungen, Beihilfen und Gehaltsvorschüsse	A 8/9	3,2	Q2c - 19%; Q3a - 26%; Q4a - 10% Q4b - 4%
	39	MA-Beamtenrecht, Planstellenbewirtsch. (Beamte)	A 7/8	3,2	

Dienstposten nach durchschnittl. Schwierigkeitsgrad und Qualifikationsgruppen (Q1-Q3)

Oberfinanzdirektion I/7

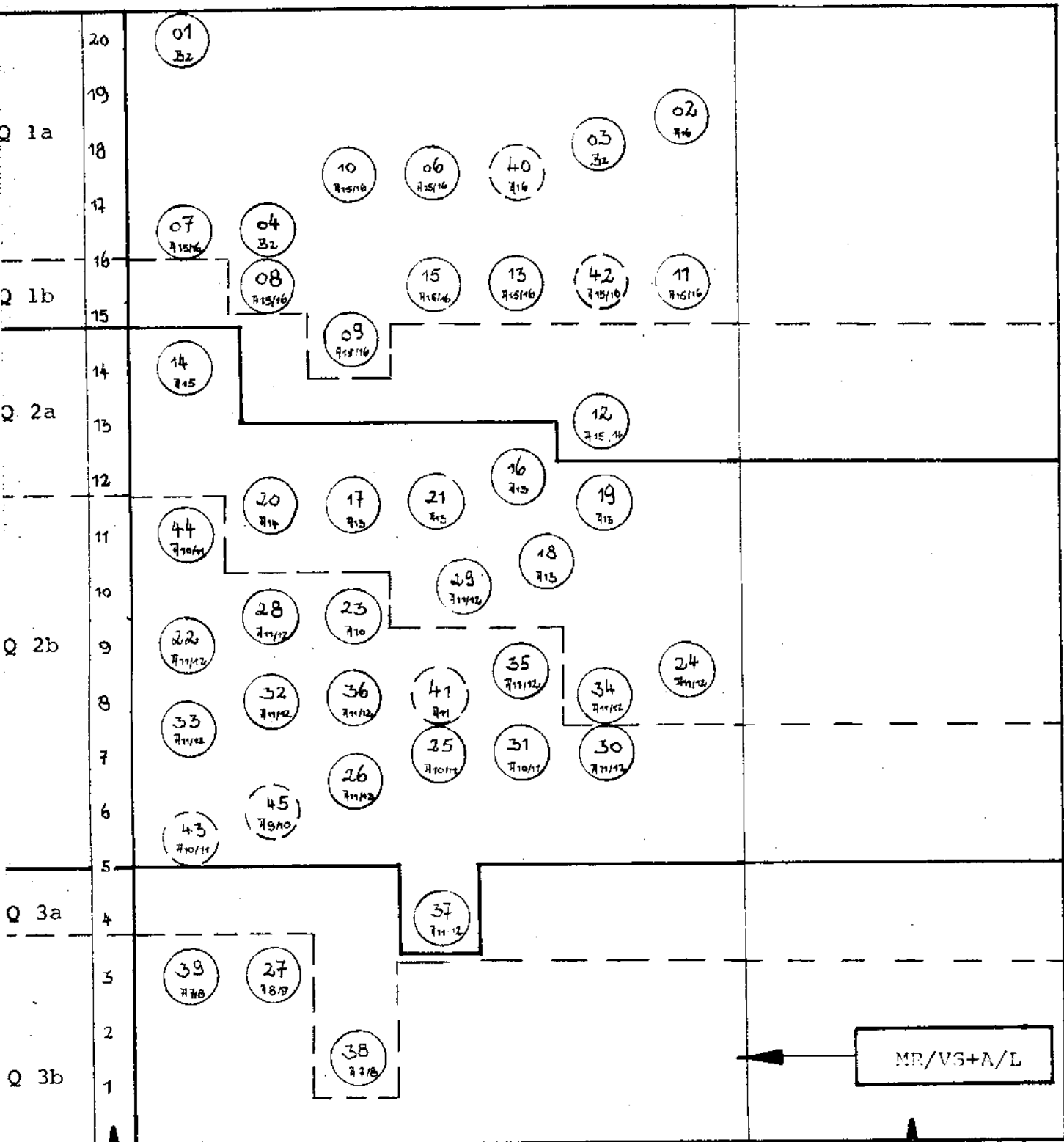

Durchschnittl. Schwierigkeitsgrad



Finanzamts-Dienstposten

Zugangsqualifikation für Anfangsdienstposten

Zuordnung der Dienstposten zu Anforderungsgruppen
nach Segmentationsprogrammen (SEPRG)

Gleisbauhof 2/2

Gruppe	DP-NR	Dienstposten-Bezeichnung	Besoldungs-/ Vergütungs- Gruppe	Durchschnittl. Schwierig- keitsgrad
<u>Anforderungsgruppe 1</u>				
A 1a	01	Dienststellenvorsteher	A 13	19,8
	02	1. Vertreter des Dienststellenvorstehers Leiter des Baubetriebes 6	A 12	18,8
	05	Gruppenleiter E, Einsatz der Bau- und Maschinentrupps etc., 3 Vertr.d.DVst.	A 11	17,5
	07	Gruppenleiter A, 3. Vertr.d.DVst.	A 11	17,4
	06	Gruppenleiter H, Baumaschinenvorhaltung	A 11	16,9
	03	Gruppenleiter V	A 11	16,8

A 1b	20	E12, Urlaubs-u.Krankenvertr.f.btg-Kräfte	A 10	13,9
	19	E1, Führen e.Baumaschinen-o.Bautrupps und Leiten schwieriger Baustellen	A 10	13,1
	15	A10, Kalkulation und Leistungsbeschrei- bungen der Bauarbeiten	A 9	12,0
<u>Anforderungsgruppe 2</u>				
A 2a	08	Gruppenleiter Os, Oberbauschweißung	A 11	16,8
	14	A1, Arbeitsvorbereitg.f.schwier.u.normale Gleis- und Weichenbauten	A 10	15,4

A 2b	04	Gruppenleiter St., Lagerverwalter gem. OV 255, 2. Vertr.d.DVst.	A 11	16,1
	27	Os2, Überwachen aller Schweißtrupps	A 9	13,9
	22	E16, Bereitstellen d.Arbeitskräfte für die Baustellen	A 10	12,8
	23	E25, Aufsicht.v.bes.schwier.Ob.-bauarb.	A 9	11,9
	10	V2, 2.Kraft Personalangl.d.Gastarbeiter	A 9	11,6
	16	M5, Führen e.Meisterei m.bes.schwier.Aufg. i. Interhltg u. Instandstz.v.Baumasch.u.Gerä.	A 9	11,6
	17	M10, Beaufsicht.u.Unterhalten gr.Baumasch. i.schwier.Fällen auf d.Baustelle (Plassozug)	A 8	11,4
	28	Os3, Aufsicht im Schweißbezirk	A 8	10,6
	24	E35, Beaufsicht.v.schwier.Bauarb.m.Gleisbau- maschinen	A 8	10,3
	29	Os11, Überwachen schwer.Schweißarbeiten	A 6	9,8
	25	E45, Beaufsicht.v. Oberbauarb. b. Baumaschinen- oder Bautrupp	A 7	8,6
	30	Aufsicht (bei einem Schweißtrupp)	A 7/8	7,6

Gruppe	DP-NR	Dienstposten-Bezeichnung	Besoldungs-/ Vergütungs- Gruppe	Durchschnittl. Schwierig- keitsgrad
<u>Anforderungsgruppe 3</u>				
A 3a	09	V1, 1.Kraft Personalanqel.d. Lohnbediensteten	A 10	12,8
	21	E17, Bereitstellen der Baumaschinen und -geräte	A 8	10,4
	18	M14, Beaufsicht. u. Unterhalten der Baumaschinen auf der Baustelle	A 7	9,3

A 3b	12	St16, Oberaufsicht Ein- u. Ausgang	A 8	8,6
	26	E56, Beaufsicht. d. Arbeiten b. Spritzzug zum Reinigen von Rohrleitungen	A 7	6,9
	13	St22, Überwachen der Behandlung ein- u. ausgehender Schienen, Schwellen u. Joche	A 7	6,6
<u>Anforderungsgruppe 4</u>				
A 4a	11	V12, Bürokräft bei einem Bautrupps	A 6	4,4
	31	Schweißer	LTV III	4,1
	32	Gleisbauer (Facharbeiter)	LTV III	4,1
	33	Baurbeiter (Bautrupps)	LTV VI/V	1,0

Dienstposten nach durchschnittlicher Schwierigkeitsgrad und Anforderungsgruppen (A 1 - A 4)

Gleisbahnhof 2/2

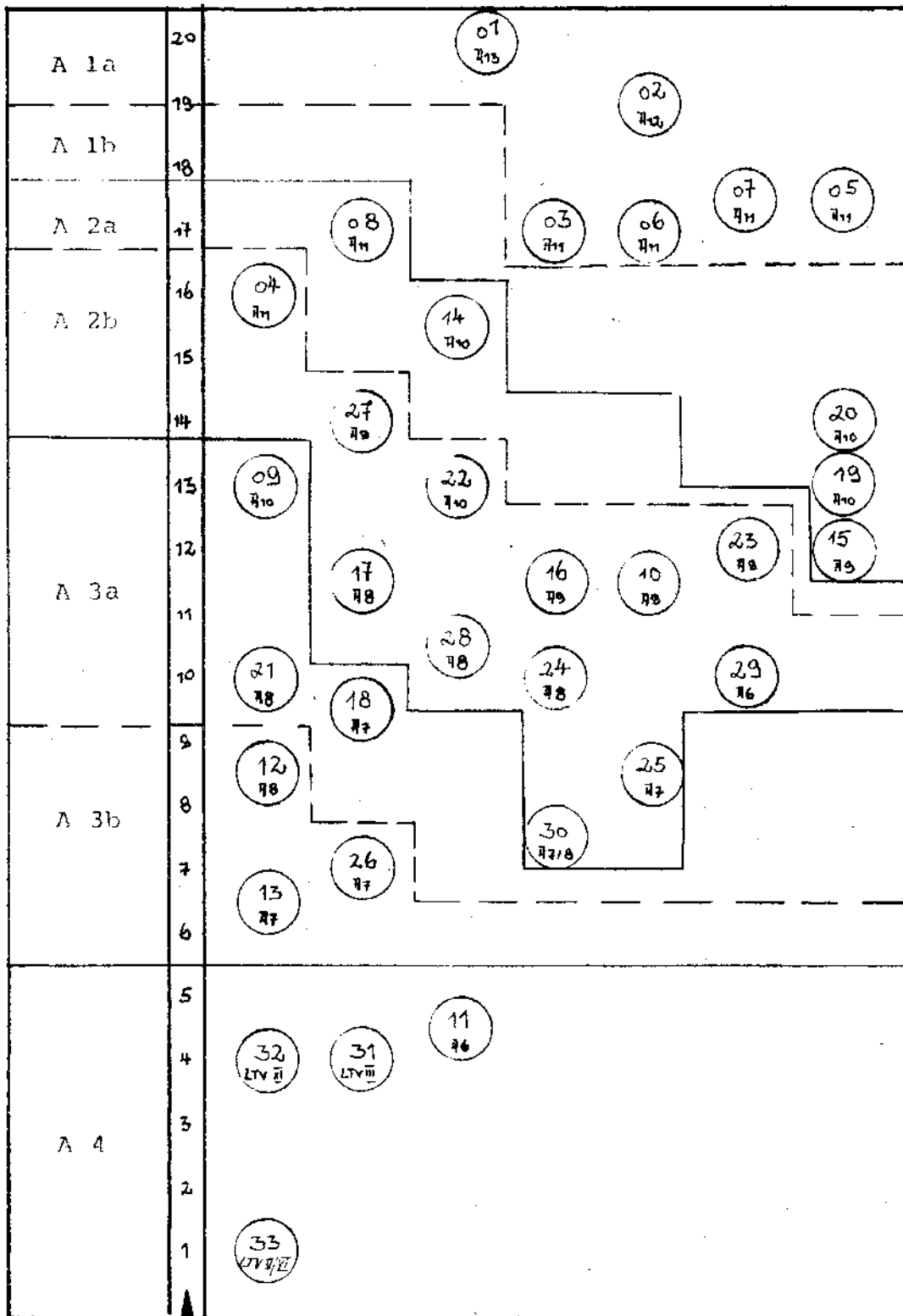

Durchschnittl.
Schwierig-
keitsgrad

Zuordnung der Dienstposten zu Anforderungsgruppen
nach Segmentationsprogrammen (SEPRO)

Gleisbahnhof 2/3

Gruppe	BP-NR.	Dienstposten-Bezeichnung	Besoldungs-/ Vergütungs- Gruppe	Durchschnittl. Schwierig- keitsgrad
<u>Anforderungsgruppe 1</u>				
A 1a	01	Dienststellenvorsteher	A 13	20,0
	02	1. Vertreter des Dienststellenvorstehers Leiter des Hauptbetriebs B	A 12	18,7
	05	Gruppenleiter E, Einsatz der Bautrups, Baumaschinen und Oberbaugeräte	A 11	18,0
	03	Gruppenleiter V	A 11	17,4
	04	Gruppenleiter St, Lagerverw.f.Oberbaustoffe	A 11	17,0
	06	Gruppenleiter M, Werkstofflfr.f.d.Maschinen- park	A 11	17,0

A 1b	21	E11 - Trupfführer Gleisbautrupp 1	A 10	13,8
<u>Anforderungsgruppe 2</u>				
A 2a	07	Gruppenlfr.A, Arbeitsvorbereitungen für schwierige Bauvorhaben	A 11	17,0
	08	Gruppenleiter Os, Einsatz von Schweiß-, Isolierklebe- u.Ultraschalltrups	A 11	16,0
	09	V 1, 1.Kraft Personalangel., Beamtenangel.	A 10	14,2

A 2b	31	OS1, Überwachen aller Schweißtrups	A 9	13,0
	15	A1, Erhebn.ü.Arbeitsablauf normaler Gleis- u.Weichenumbauten,Aufstellen v.Bauablaufplä.	A 10	12,4
	17	M3, Führen e.Meisterei u.bes.schwier.Aufg. in Unterhaltg u.Instandstzg v.Baumaschinen und Geräten	A 9	12,3
	20	E3, Bereitstellen d.Baumaschinen u.Geräte	A 8	12,1
	22	E12, Beaufsicht.u.Ausführen bes.schwier. Oberbauarbeiten bei Gleisbautrupp 1-3	A 9	11,7
	19	M6, Führen e.Meisterei f.d.Unterhaltg. der elektrischen Anlagen	A 8	10,6
	24	E40, Führung eines Gleisunterhaltungstrups	A 9	8,6
	32	OS4, Überwachen aller Schweißtrups	A 8	7,7
	25	E50, Führung e. Weichenunterhaltungstrups	A 8	7,6
	30	E60, Führung eines Baumaschinentrups	A 7	7,2

Gruppe	DP-NR	Dienstposten-Bezeichnung	Besoldungs-/ Vergütungs- Gruppe	Durchschnittl. Schwierig- keitsgrad
<u>Anforderungsgruppe 3</u>				
A 3a	10	V2, 2.Kraft Personalangcl.Lohndienstst.	A 9	11,8
	23	E13, Beaufsicht.u.Ausführen von Ober- bauarbeiten bei Gleisbautrup 1-3	A 9	10,2
	18	M4, Beihilfe bei M3, Prüfen und Unter- haltung der Hebegeschirre usw.	A 7	9,4

A 3b	14	St14, Führen einer Meisterei f.Abladen, Sortieren u.Verladen v.neuen u. alten Schienen	A 9	9,9
	16	A2, Beihilfe bei A u. A1,Nachkalkulation	A 6	9,3
	12	St9,Oberaufsicht Ein-u.Ausgang, Aufsicht Rangierbetireb	A 8	9,0
	11	V5,Verw.-Angel. eines Bautrupps	A 7	8,1
	26	E51, Aufsicht bei Gleisunterhaltungstruops	A 6	7,4
	13	St12, Rangierleiter	A 4	6,7

A 4	33	Schweißer	LTV III	4,2
	27	Gleisbauer (Facharbeiter)	LTV III	3,2
	28	Bauarbeiter (beim Bautrup 1-3)	LTV IV/V	1,3
	29	Bauarbeiter (Gleisunterhaltung)	LTV V	1,1

Dienstposten nach durchschnittlicher Schwierigkeitsgrad und Anforderungsgruppen (A 1 - A 4)

Gleisbahnhof 2/3

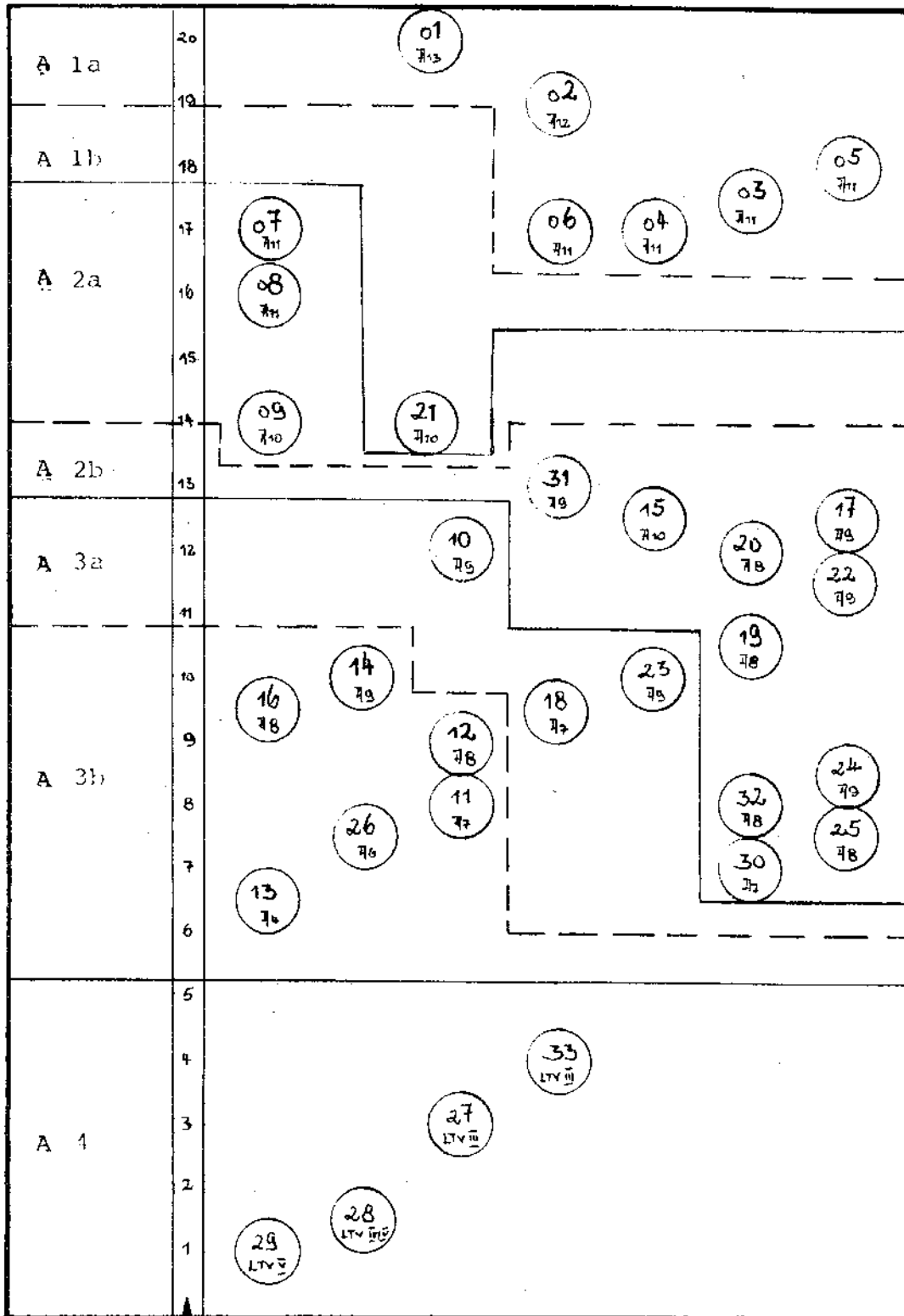

Durchschnittl.
Schwierig-
keitsgrad

Zuordnung der Dienstposten zu Anforderungsgruppen
nach Segmentationsprogrammen (SEPRO)

Gleisbahnhof 2/4

Gruppe	DP-NR	Dienstposten-Bezeichnung	Besoldungs-/ Vergütungs- gruppe	Durchschnittl. Schwierig- keitsgrad
<u>Anforderungsgruppe 1</u>				
A 1a	01	Dienststellenvorsteher	A 13	20,0
	02	1. Vertr. d. Dienststellenvorstehers Leiter des Baubetriebs-B	A 12	19,0
	06	Gruppenleiter K, Werkstoffleiter für den Maschinenpark	A 11	17,9
	05	Gruppenleiter E, Einsatz der Baugrupps, Baumaschinen und Oberbaugeräte	A 11	17,6
	07	Gruppenleiter A, Arbeitsvorbereitungen für schwierige Bauvorhaben	A 11	17,4
	03	Gruppenleiter V	A 11	17,1
A 2a	04	Gruppenleiter St, Lagerverwalter für Oberbaustoffe, Selbstschutzleiter	A 11	15,6
	21	E 2, Truppführer b. Baugrupp 1101-1103, Bauleiter	A 10	14,1
A 2b	08	Gruppenleiter Os, Einsatz der Schweiß-, Isolierklebe- u. Ultraschalltrupps	A 11	15,6
	13	A1, Arbeitsvorbereitgn. f. normale und einfache Bauvorhaben	A 10	14,6
	15	Oberaufsicht, in den Werkstatthallen und im Außendienst	A 9	13,5
	09	V1, 1. Kraft Personalang. d. Lohnbedienst.	A 10	13,4
	10	V2, 2. Kraft Personalang. d. ausländ. Mitarb.	A 9	12,6
	19	E11, Disponent Baumaschinen	A 8	12,0
	16	Überwachen d. Baumaschinen im Außendienst	A 8	11,9
	31	Aufsicht Baugrupp 1112 - 1116	A 7	11,0
<u>Anforderungsgruppe 3</u>				
A 3a	23	Oberaufsicht b. Baugrupp 1101-1103, 1. Aufsicht	A 9	12,8
	27	Oberbau-Lehrwerkmeister	A 9	12,0
	14	A5, Kalkulation	A 8	11,8
	28	Truppführer Baugrupp 1111 - 1117	A 8	11,8
	11	St, Oberaufsicht SuK	A 8	11,3
	29	1. Aufsicht Baugrupp 1111 und 1117	A 8	10,4
	24	1. Aufsicht beim Baugrupp 1101 - 1103	A 7	10,3

Gruppe	DP-NR	Dienstposten-Bezeichnung	Besoldungs-/ Vergütungs- gruppe	Durchschnittl. Schwierig- keitsgrad
A 3b	34	Oberschweißung, Oberaufsicht i. Außendienst	A 9	11,6
	35	Oberbauschweißung - Aufsicht Aufsicht im Schweißdienst	A 7	10,1
	12	1. Aufsichtsbeamter, Aufsichtsbezirk 1, Lagerplatz	A 7	9,8
	17	Aufsicht, Rettungsreinigungsmaschine	A 7	8,8
	30	2. Aufsicht Bautrupp 1111 und 1117	A 7	7,8
	18	Aufsicht beim 32t Kranwagen	A 7	7,6

Anforderungsgruppe 4

A 4	22	E16, Verwaltungsang. eines Bautrupps	A 6	6,3
	25	Gleisbauer (Facharb.) b. Bautrupp 1101-1103	LTV III	5,8
	32	Gleisbauer Bautrupp 1111-1117	LTV III	5,4
	36	Schweißer	LTV III	4,3
	26	Bauarb. beim Bautrupp 1101 - 1103	LTV IV/V	2,8
	20	Kranfahrer im Bauhof	LTV IV	2,6
	33	Bauarbeiter Bautrupp 1111-1117	LTV IV/V	2,0

Dienstposten nach durchschnittlichem Schwierigkeitsgrad und Anforderungsgruppen (A 1 - A 4)

Gleisbauhof 2/4

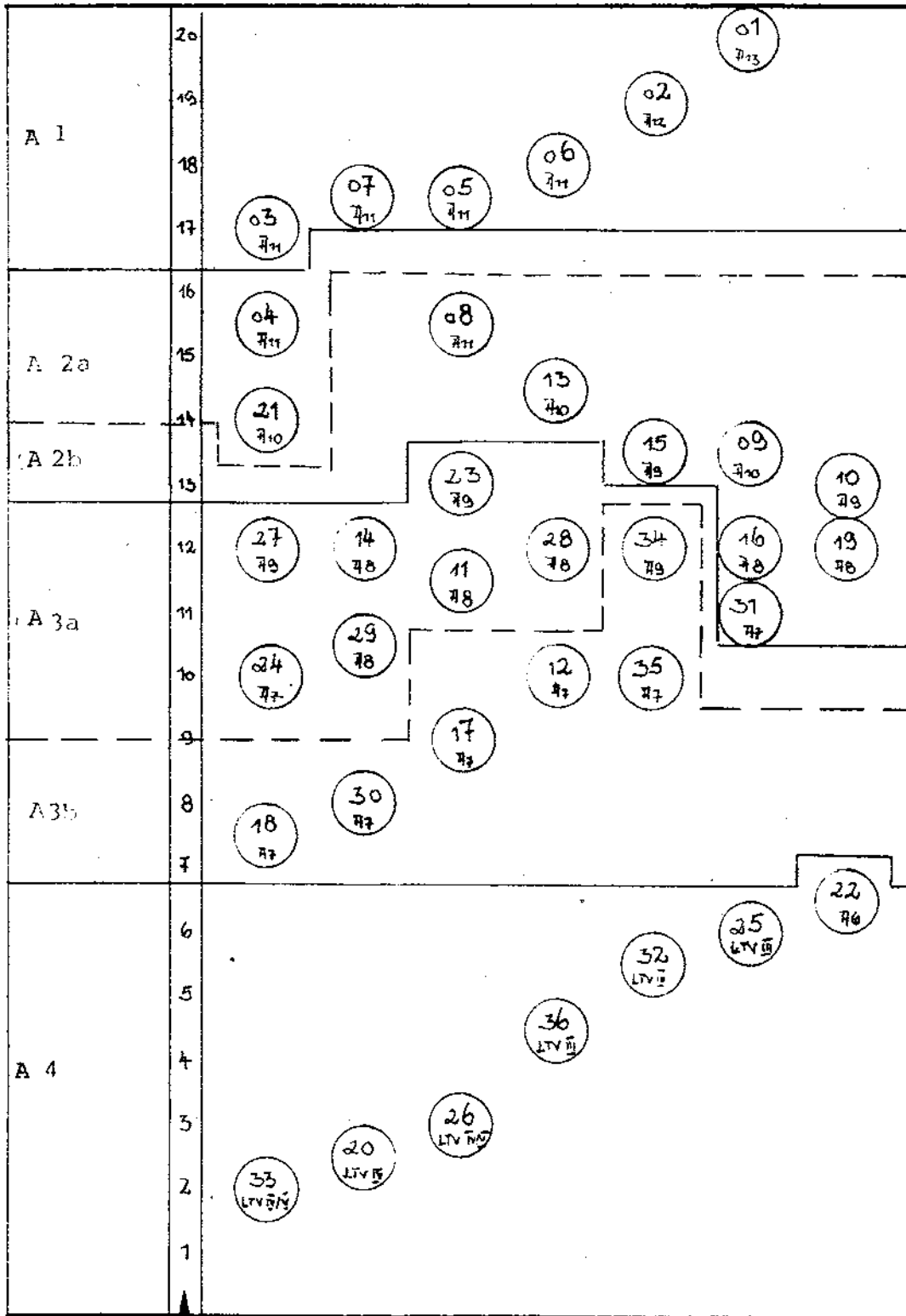

Durchschnittl.
Schwierig-
keitsgrad

Zuordnung der Dienstposten zu Anforderungsgruppen
nach Segmentationsprogrammen (SEPRO)

Arbeitsamt 3/1

Gruppe	DP-NR	Dienstposten-Bezeichnung	Besoldungs-/ Vergütungs- Gruppe	Durchschnittl. Schwierig- keitsgrad
<u>Anforderungsgruppe 1</u>				
A 1a	01	Direktor des AA	A 14	20,0
	37	Fachpsychologe	IIa/IIb	19,3
	38	Arbeitsamtsarzt (Ärztl. Dienst)	A 14	16,5
A 1b	02	Ia - Abtl.-Leiter Arbeitsvermittlung Abwesenheitsvertr. des Direktors	A 13	18,6
	04	II - Abtl.-Leiter Leistungsabteilung	A 12	18,1
	03	IIIb - Abtl.-Leiter Berufsberatung	A 12	17,9
	05	III - Abtl.-Leiter Verwaltung	A 12	17,7
	09	Leiter einer AA-Nebenstelle mit rund 15 Bediensteten	A 11	15,1
	06	Ia - Gruppenleiter 6 V-Stellen	A 11	15,0
	11	Ia - 1. SB f. zusammengefaßte Aufgaben Organisation u. Technik, FuU, Massen- entl., EWG-VO Nr. 9, MUV	A 11	14,9
	18	Ib - 1. Berufsberater	A 11	14,8
	23	II - SB für SSG-Angel. usw.	A 10	14,6
<u>Anforderungsgruppe 2</u>				
A 2	08	II-Gruppenleiter 3 KG-Leistungsstellen Vertr. d. Abtl.-Leiters, Leistungsabteilg.	A 11	14,1
	10	Ia - Förderungsberater	A 11	14,0
	14	Ia-Hauptvermittler u. 1. SB f. Reha u. SB	A 10	13,3
	07	II-Gruppenleiter 4 Leistungsstellen Allg., Allh., FuU, SWG/PWF, KuG, ARM u. sonst. zusammengefaßte Aufgaben	A 11	12,9
	27	IIIb - Personalsachbearbeiter Vertr. d. Abtl.-Leiters Verwaltung	A 10	12,6
	19	Ib - Berufsberater	A 9/10; IVa	11,9
	20	Ib - Berufsberaterin	A 9/10; IVa	11,8
	29	III d - Statistiker, Presse-SB	A 10	11,8
	16	Ia-Hauptvermittlerin Angest., kfm. u. tech. Personal, Sonderbe- ratungsstelle für Frauen	A 9/10	10,8
	24	II - SB/Anordnungshelfer SWG, PWF, KuG, ARM u. sonst. zusaammung. Aufg.	IVb	10,5
	28	Ausbildungsleiter	A 10	11,5

Gruppe	DP-NR	Dienstposten-Bezeichnung	Beoldungs-/ Vergütungs- Gruppe	Durchschnittl. Schwierig- keitsgrad
<u>Anforderungsgruppe 3</u>				
A 3a	26	II - SB/Anordnungsbefugter Kindergeld	A 9/10; IVa/V	10,1
	13	Ia - SB, Ausländer u. Winterbau (§88/89 AFG)	v/IVb	9,1

A 3b	17	Ia-Vermittler, Angest., kfm. u. techn. Personal	Vc	7,1
	22	II-Bearb. i. Außendienst, Leistungsabtlg.	Vc	6,6
	15	Ia-Vermittler, Bergbauberufe, Bau- u. Baunebenberufe (nur männl.)	Vc	6,1
	12	Ia-Bearb. FuU (Abt. Arbeitsvermittlg.)	Vc	5,8
	21	II-Antragsannahmer/Auskunftserteiler	Vc	5,5

<u>Anforderungsgruppe 4</u>				
A 4a	25	II-Bearb. Alg, Alhi, FuU	Vc	6,4
	35	III-Zahlstellenverwalter und Hilfsbearb. allg. Verwaltung	VII/VIb	4,9

A 4b	31	II - Hilfsbearb. Berufsberatung	VII/VIb	4,3
	30	Ia-Hilfsbearb. FuU (Abt. Arbeitsvermittlg.)	VII/VIb	3,6
	34	II-Hilfsbearb. Kindergeld	VII/VIb	3,5
	33	II-Zahlbogenverwalter (Leistungsabtlg.)	VII/VIb	3,0
	32	II-Aktenverwalter (Leistungsabtlg.)	VIII/VII	1,4
	36	IIIa - Hilfskraft, Registraturkraft (Abtl. Allg. Verwaltung)	VIII/VII	1,3

Dienstposten nach durchschnittlichem Schwierigkeitsgrad und Anforderungsgruppen (A 1 - A 4)

Arbeitsamt 3/1

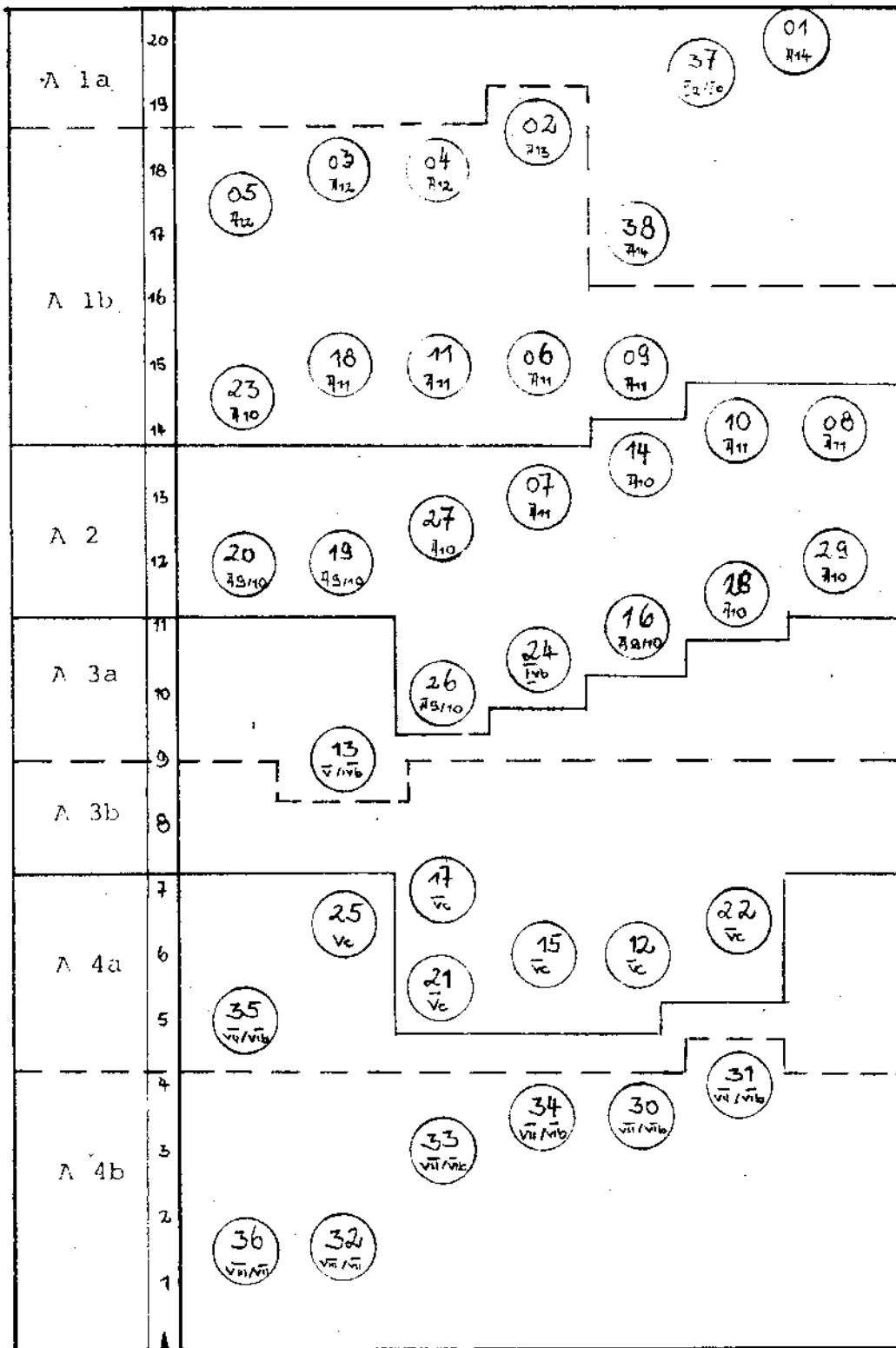

Durchschnittl.
Schwierig-
keitsgrad

Zuordnung der Dienstposten zu Anforderungsgruppen
nach Segmentationsprogrammen (SEPRO)

Arbeitsamt 3/5

Gruppe	DP-NR	Dienstposten-Bezeichnung	Besoldungs-/ Vergütungs- Gruppe	Durchschnittl. Schwierig- keitsgrad
<u>Anforderungsgruppe 1</u>				
A 1a	01	Direktor des AA	A 15	20,0
	04	Ib - Atl.-Leiter Berufsberatung	A 13	19,3
	05	II-Abt.-Leiter Leistungsabteilung	A 13	19,2
	02	Ia - Abt.-Leiter Arbeitsvermittlung Abwesenheitsvertreter des Direktors	A 14	17,9
	42	Ic - Psychologe	A 13/14	17,5
	43	Id - Arbeitsamtsarzt	A 14	17,5
	24	Ib-Berufsberater Abiturienten und Hochschüler	IIa/IIb	16,6

A 1b	09	III-Abt.-Leiter Verwaltung Beauftragter für den Haushalt	A 12	17,9
	12	Ia - Technischer Berater	IIa/III	19,7
	05	IIa-Abschnittsitr. Leistungsabschn. Alg/ Alhi/FuU, SWG, KUG, ABM?BAR, PWF. etc. Vertreter des Abt.-Leiters IA	A 12	19,0
	10	Leiter einer AA-Nebenstelle mit rd. 15 Bediensteten	A 11	14,2
<u>Anforderungsgruppe 2</u>				
A 2	11	Ia-Förderungberater	A 11	13,5
	25	II - 1. SB SGG und OWIG	A 11	13,5
	18	Ia - 1. SB Büro f. zusammengef. Aufgaben Vtr. d. Gruppenltrs; Massenentl., Aus- länderbetreuung etc.	A 11	13,2
	32	IIc - hauptamtl. Ausbildungsleiter	A 11	13,1
	07	IIa - Gruppenltr. Leistungsab. Alg/Alhi/ FuU	A 11	12,9
	30	IIIg - Statistiker beauftragt mit der Pressearbeit	IVa	12,6
	08	IIb - Gruppenltr. Leistungsgr. Kindergeld	A 11	12,4
	03	Ia - Gruppenltr. Vermittlg. f. Männer Vertr. des Vermittlungsleiters	A 11	12,3
	22	Ib - 1. Berufsberater	A 11	11,8
	31	IIIb - Personal-SB, Vtr. d. Verwaltg.-Ltr.	A 11	11,1
	23	Ib - Berufsberater	A 9/10	10,6
	13	Ia - Hauptvermittler, VS SB u. Weha, Vollzug SGG	IVb	10,5

Gruppe	DP-NR.	Dienstposten-Bezeichnung	Besoldungs-/ Vergütungs- Gruppe	Durchschnittl. Schwierig- keitsgrad
<u>Anforderungsgruppe 3</u>				
A 3a	28	11b - SB/Anordnungsbefugter Leistungsgr. Kindergeld	A 9/10	10,0
	19	1a - SB berufl. Fortbildung und Umschulung (FuU)	A 9/10	10,0
	26	11a - SB/Anordnungsbefugter, SWG/PWF/ABM	A 10	9,8
	14	1a - Hauptvermittlerin, VS kfm. u. techn. Berufe, Mannquin-Vermittlg.	V/IVb	9,8
	20	1a - SB f. Ausländerbesch. u. Winterbau	V/IVb	9,4
	33	111e - Kassenerleiter	A 10	9,1

A 3b	16	1a - Vermittler Studentvermittlung (Uni, PH, Kepler-Polytechnikum)	Vc	7,3
	17	1a - Vermittler, Hafenvermittlg., Fachver- mittlg., Binnenschiffer	Vc	7,0
	15	1a - Vermittler, VS kfm. u. techn. Berufe, graph. Gewerbe	Vc	7,0
	38	II 3-Antragsannehmer/Aankunftserleiter (Leistungsabt.)	Vc	6,0
	29	II 2-Bearb. im Außendienst (Leistungsabt.)	Vc	5,9

<u>Anforderungsgruppe 4</u>				
A 4a	27	11a - Bearb. Leistungsgr. ABh/ABh/FuU	Vc	6,8
	21	1a - Bearb. FuU	Vc	6,6

A 4b	41	111a - Hilfsbearb. allg. Verwaltung	VII/V1a	4,4
	35	1a - Hilfsbearb., VS Bau- u. Baugew. und VS Metallu. Verkehrserufe	VII/V1b	3,3
	34	1a - Hilfsbearb., FuU	VII/V1b	3,1
	40	11b - Hilfsbearb. Leistungsgr. Kindergeld	VII/V1a	2,8
	36	1b - Hilfsbearb. Berufserleitung	VII/V1b	2,4
	39	II 5 Lochkartenverwalter (Leistungsabt.)	VII/V1b	2,4
	37	II 4-Aktenverwalter (Leistungsabt.)	VII/V1b	1,5

Dienstposten nach durchschnittlicher Schwierigkeitsgrad und Anforderungsgruppen (A 1 - A 4)

Arbeitsamt 3/3

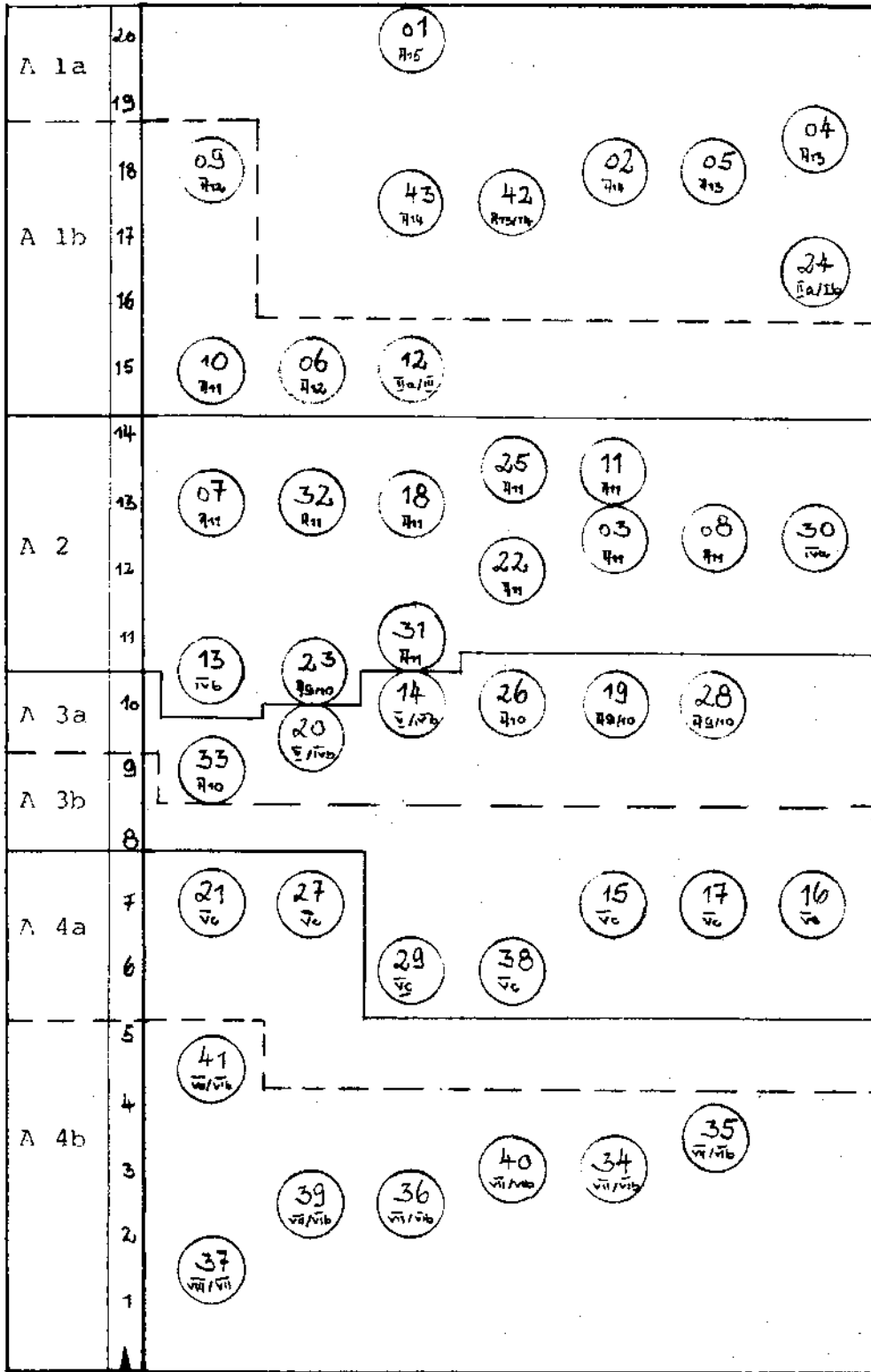

Durchschnittl.
schwierig-
keitsgrad

Zuordnung der Dienstposten zu Anforderungsgruppen
nach Segmentationsprogrammen (SEMG)

Arbeitsart 3,4

Gruppe	OP-Nr.	Dienstposten-Bezeichnung	Resolutions-/ Vergütungs- Gruppe	Durchschnittl. Schwierig- keitszahl
Anforderungsgruppe 1				
A 1a	01	Direktor des AA	A 14	19,0
	02	Ia - Abt.-Ltr. Arbeitsvermittlung Abwesenheitsvertr. d. Direktors, Massenerf., Verf., unerlaubte Abg., -int. Aus-, Fortbl.	A 14	18,0
	08	II - Abt.-Ltr. Leistungsabteilung	A 14	17,0
	06	Ib - Abt.-Ltr. Berufsberatung	A 14	16,0
	12	III - Abt.-Leiter Verwaltung	A 13	16,0
	43	Arbeitsarzt, (Arzt.-Dienst)	A 14	16,0
	42	Fachpsychologie (Psychol.-Dienst)	A 13/14 II/II	16,0
	24	Berufsberater Aspiranten u. Hochschulz.	A 13/14 IIa/IIb	15,0
<hr/>				
A 1b	04	Ia - Abschn.-Ltr. Vermittlung 1 Abschn., 2 Gr./13 v-Stellen, Vertreter Abt.-Leiter Ad	IIa/IIb	16,0
	03	Ia - Abschn.-Ltr. Vermittlung 1 Abschn., 3 Gr./13 v-Stellen	A 13	16,0
	09	IIa - Abschn.-Ltr. Leistungsabteilung Antragsannahme, Auskunft, Zahlungsverw., Aubendienst, Alg., Abh., FuB	A 12	16,0
	07	Ib - Abschn.-Ltr. Berufsberatung und Aus- bildungsstellen-Vermittlung (männl.)	III	15,0
	13	Leiter einer AA-Abt. mit rund 15 Bediensteten	A 13	14,0
	22	Ia - 1. SB zusammengef. Aufg. der AA	A 12	14,0
<hr/>				
Anforderungsgruppe 2				
A 2	14	Ia - Techn. Berater, Beratungsdienst	A 11	13,0
	05	Ia-Gruppenltr., 4v-Stellen (Techn., Ing., Kadefiker, Geh. Angest., etc.)	A 12	12,0
	15	Ia - Förderungsberater	A 11	13,0
	31	Hauptamtl. Ausbildungsleiter	A 11	13,1
	32	1. Statistiker, SB f. Öffentlichkeitsarbeit und Presse	IVa	13,0
	10	IIb - Gruppenleiter Ad	A 13	12,0
	25	Ib - Berufsberater	V/IVb	11,9
	26	IIa - 1. SB SGG/OWis	A 11/12	12,0
	18	Ia - Hauptvermittler u. Betreuer männl. SB -Beha	A 11	12,0
	11	IIc - Gruppenleiter Kinder, Jugend	IVa	12,0

Gruppe	BP-NR	Dienstposten-Bezeichnung	Resoldungs-/ Vergütungs- Gruppe	Durchschnittl. Schwierig- keitsgrad
<u>weiter mit A 2</u>				
	23	Ia - 1,50 Ausländerangeh., Betreuung, ausländischer AN	A 13/14 IIa/Ib	11,9
	30	IIIa - Personal-SE	A 9/10 V/IVb	11,9
	16	Ia - Hauptvermittler, Büro- u. Verw.-berufe	A 11	11,1
	28	IIc - SB/Anordnungsbediener, SW, PW, ABM, Kug, zusammenf. Info.	A 9/10 V/IVb	10,9

Anforderungsgruppe 3

A 3a	29	IIc - SB/Anordnungsbediener, Kinderleid	A 9/10 V/IVb	11,4
	17	Ia - Hauptvermittler, Job-Vormitlg.	V/III	9,9
	33	Kassier	A 9/10	9,9
	19	Ia - Vermittler, Juristen, Wirtschafts- u. Sozialwissenschaftl., gen. Verw.-, Büro- und Organisationsberufe	Vc	9,9

A 3b	36	IIa - Beamt. im Außendienst (Leistungsbst)	Vc	9,9
	21	Ia - Vermittler, Lager- u. Hilfsarbeiter	Vc	9,6
	27	IIa - Antragsanw. / Auskunft (Leistungsbst)	Vc	9,3
	28	Ia - Vermittler, Studierende	Vc	9,0

Anforderungsgruppe 4

A 4a	39	IIb - Bearb. -lg, Allg.	Vc	7,4
	37	IIa - Aktenverwalter (Leistungsbst.)	VIII/VII	6,6

A 4b	38	IIa - Vorrechner, Formbogenverw. (Leistungsbst)	VII/VI	6,1
	40	IIc - Hilfsbearb. -lg und BAB	VI, VIa	5,8
	35	Ib - Hilfsbearb. Berufsberatung	VI, VIa	5,3
	34	Ia - Hilfsbearb. f. d. gewerbl. V-Stellen	VII/IIIb	5,3
	41	IIIa - Hilfsbearb. allgem. Verwaltung	VII/VIa	5,1

Dienstposten nach durchschnittlichem Schwierigkeitsgrad und Anforderungsgruppen (A 1 - A 4)

Arbeitsamt 3/4

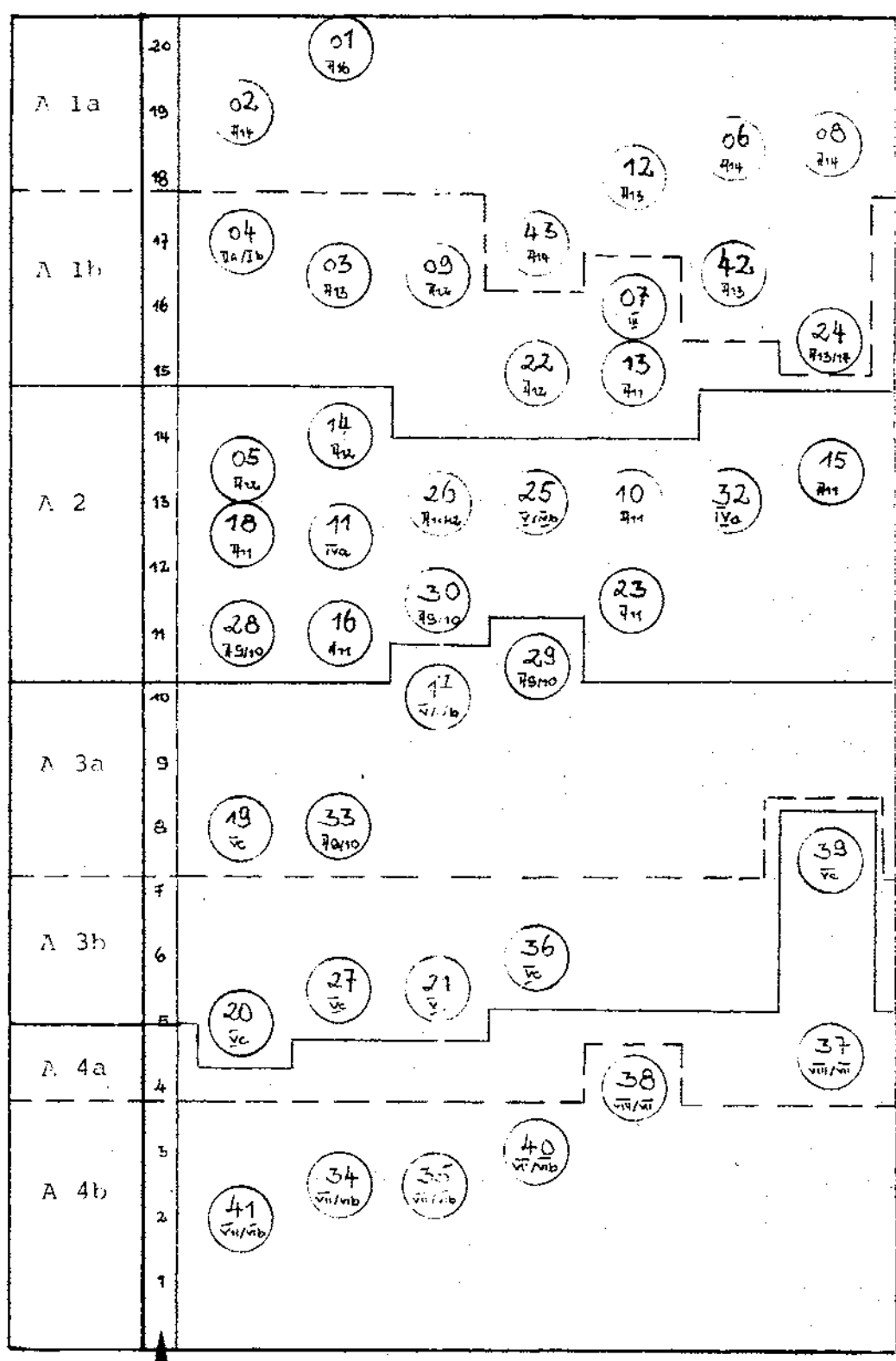

↑
durchschnittl.
Schwierigkeitsgrad

KARRIEREMUSTER

(Expertenbefragung)

Denkbare Karrieremuster nach Expertenangaben

Finanzamt 1/3

(3 Experten)

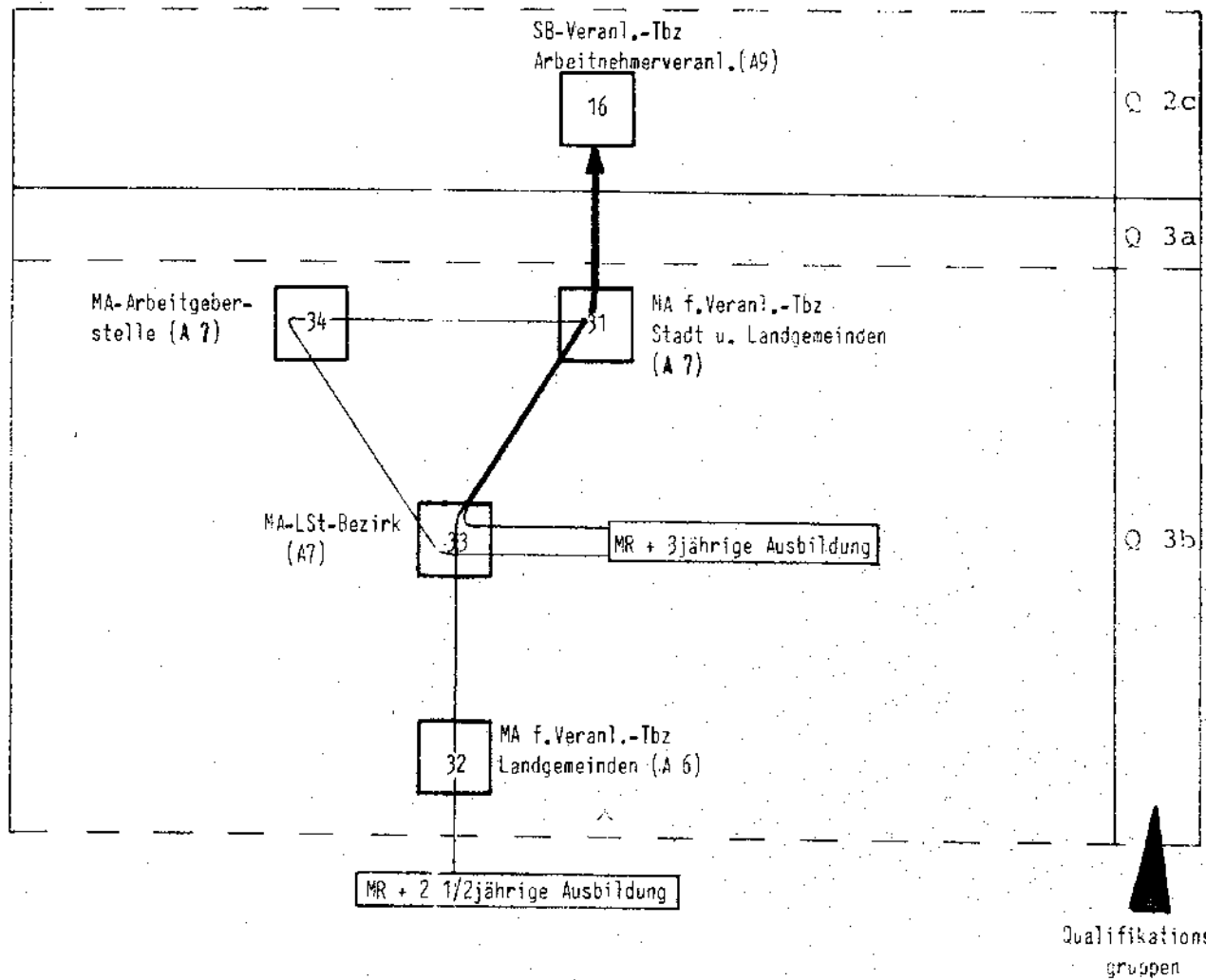

Denkbare Karrieremuster nach Expertenangaben

Einzelzeit 1/73

(4 Experten)

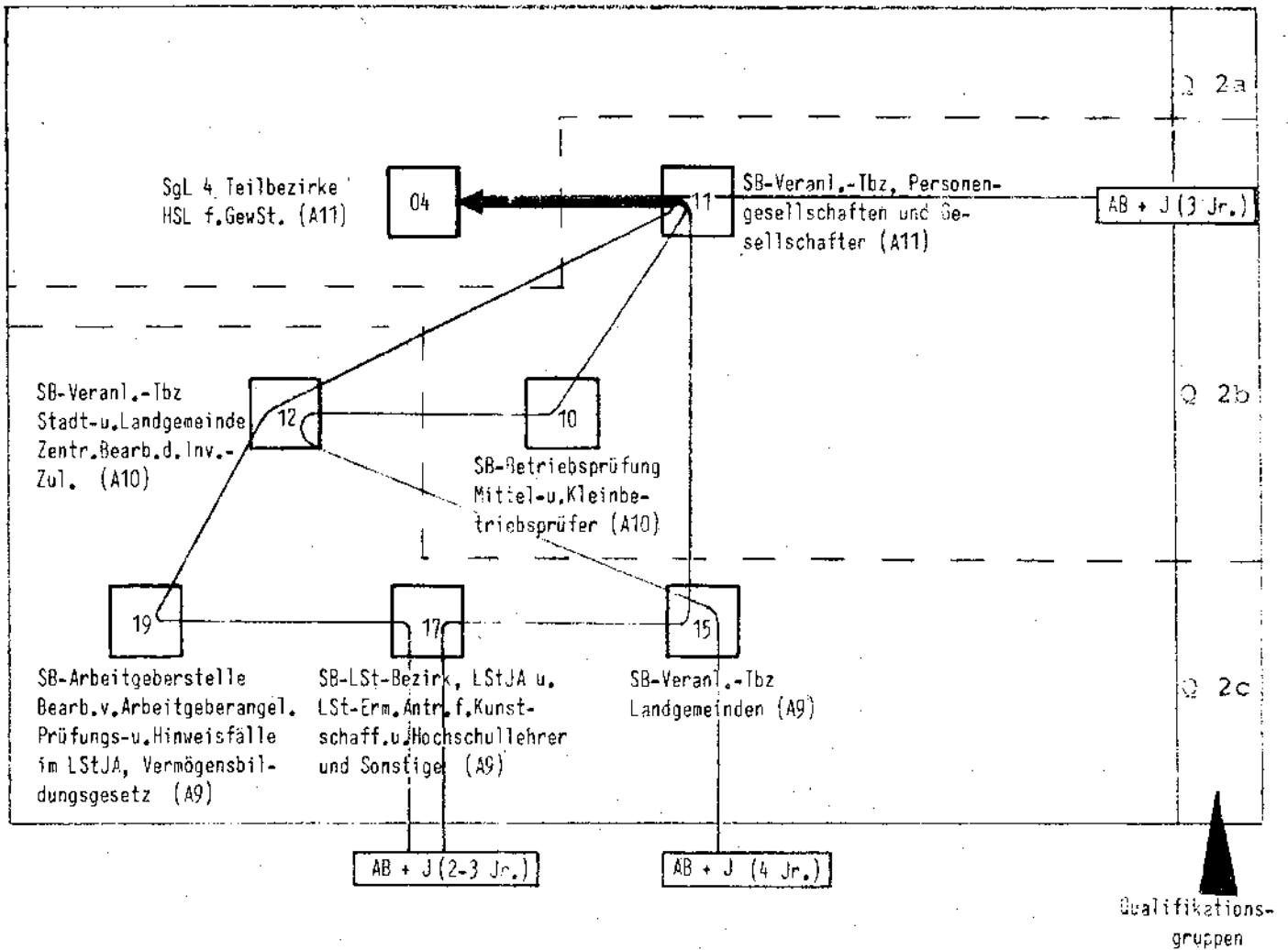

Denkbare Karrieremuster nach Expertenaussagen

Finanzamt 1/4

(4 Experten)

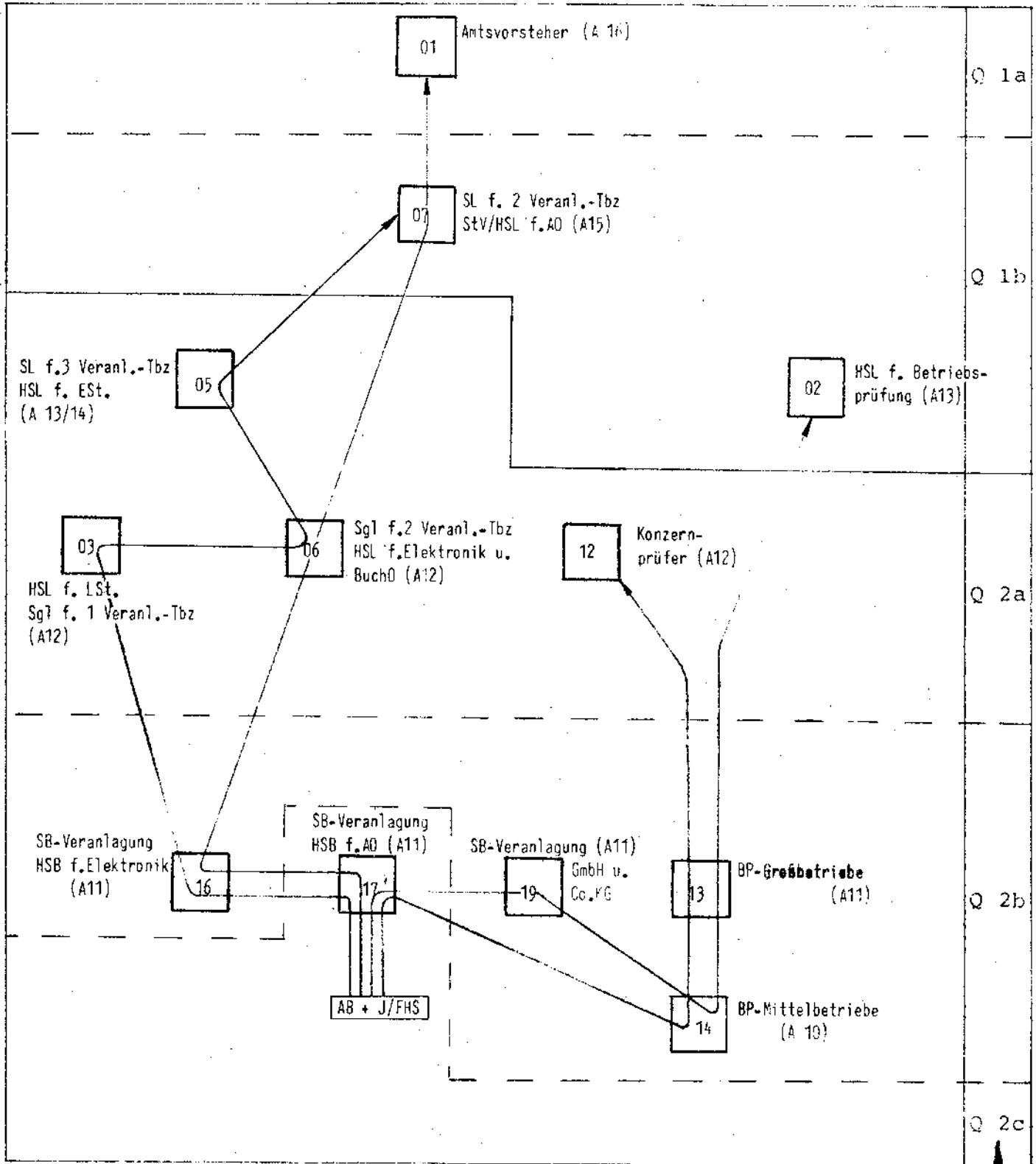

Qualifikationsgruppen

Denkbare Karrieremuster nach Expertenangaben

Finanzamt 1/6

(7 Experten)

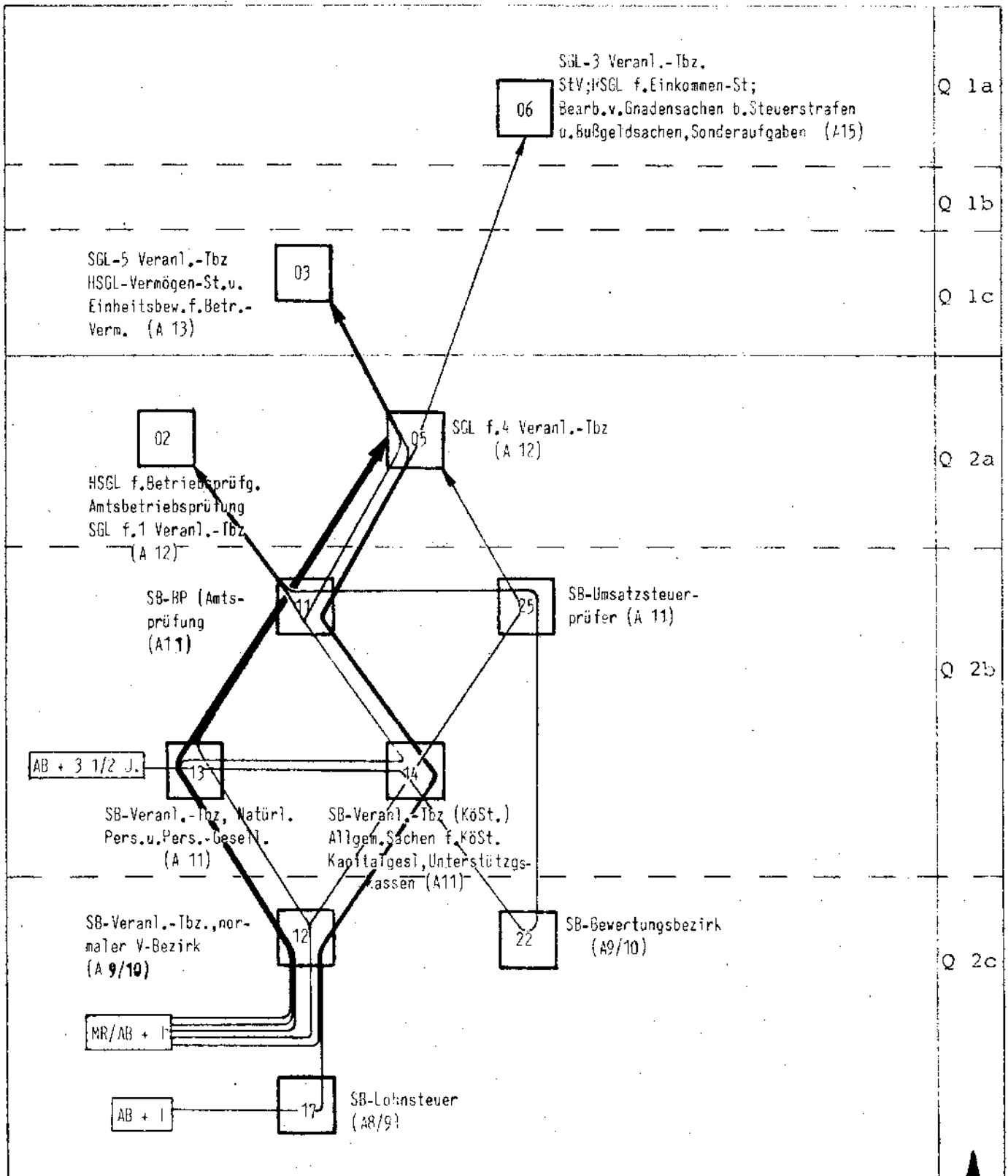

Qualifikationsgruppen

Denkbare Karrieremuster nach Expertenangaben

Finanzamt 1/6

(3 Experten)

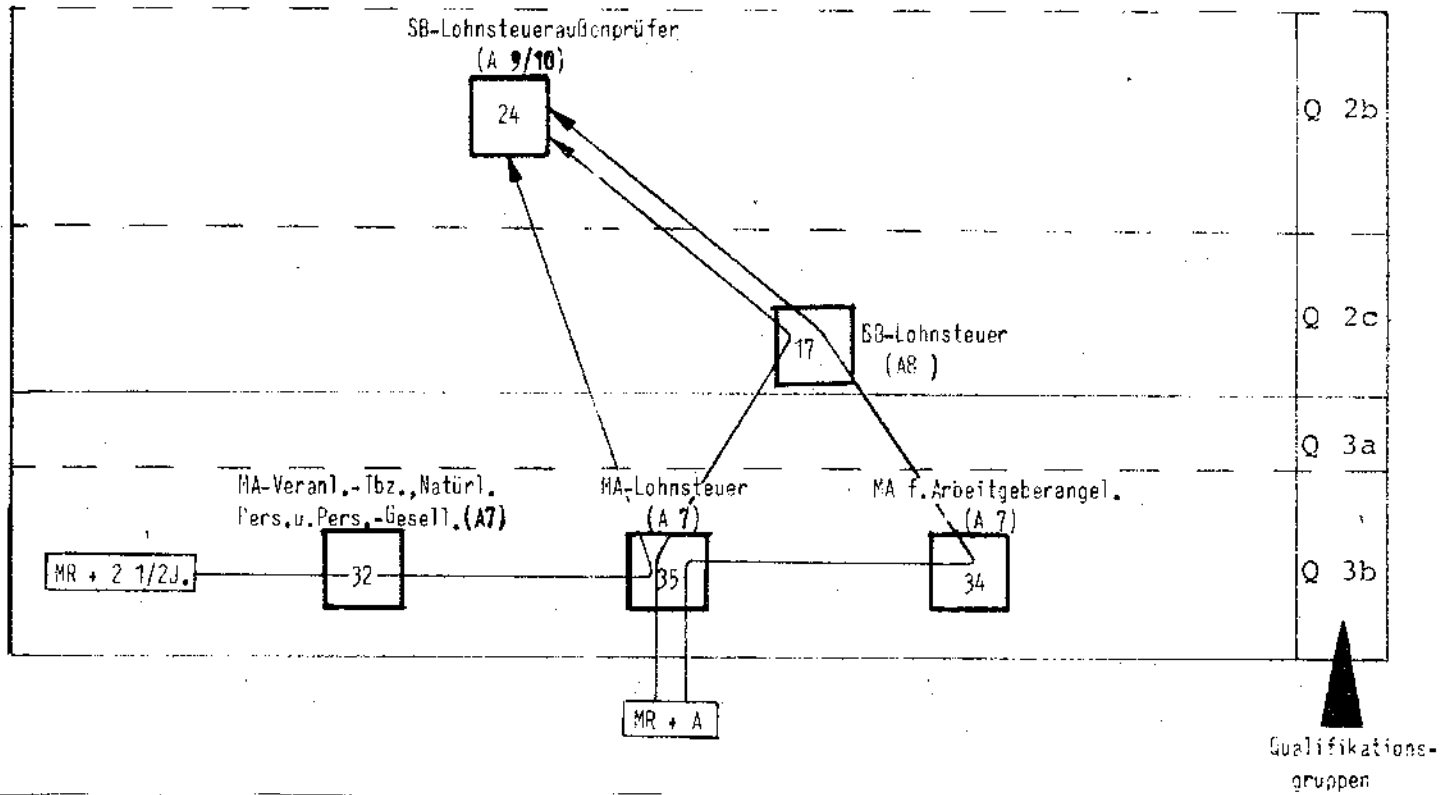

Denkbare Karrieremuster nach Expertenangaben
(3 Experten)

Oberfinanzdirektion 1/7
Finanzamt 1/2

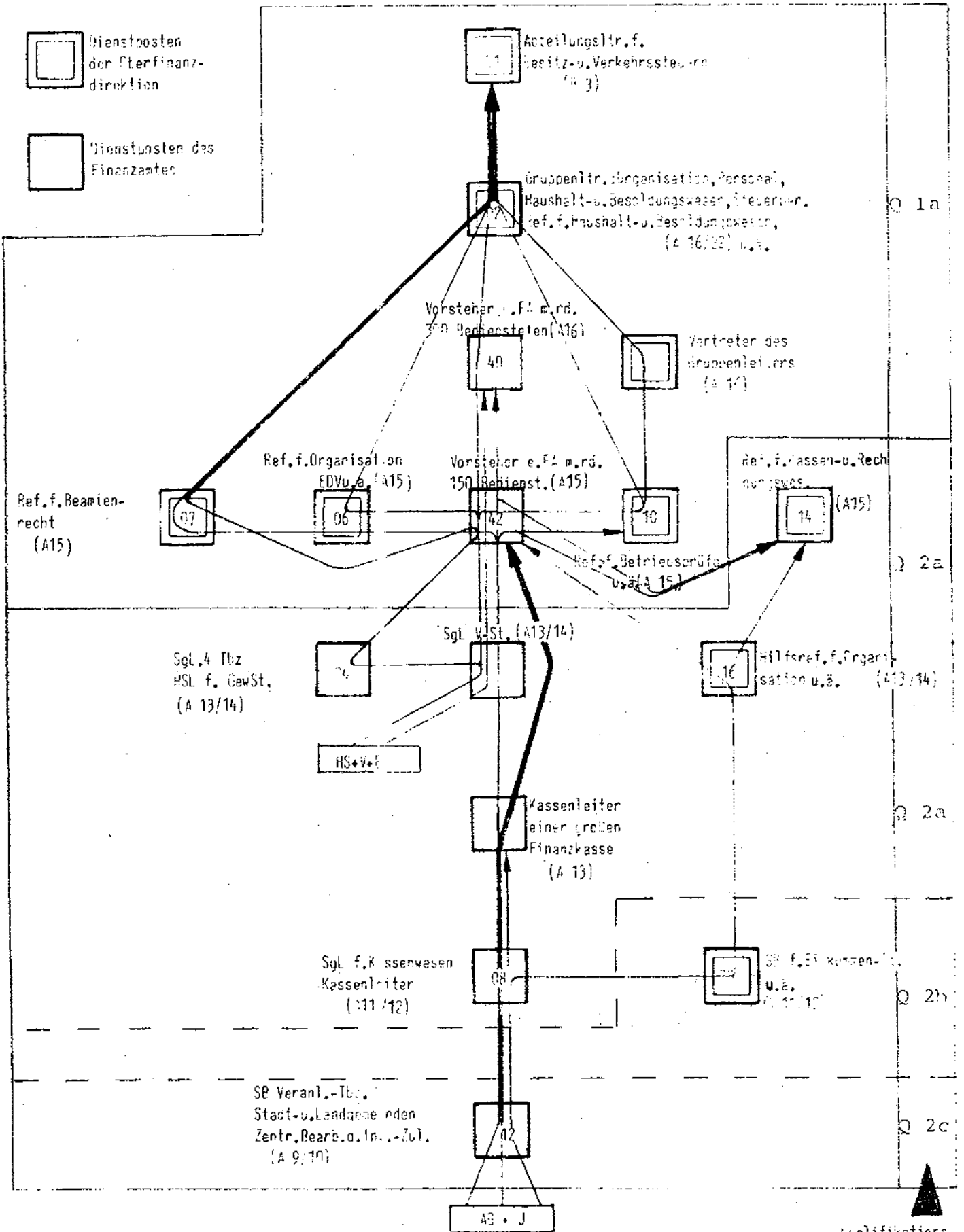

Denkbare Karrieremuster nach Expertenangaben

DB-Direktion-Bez. 47 2/1

(3 Experten)

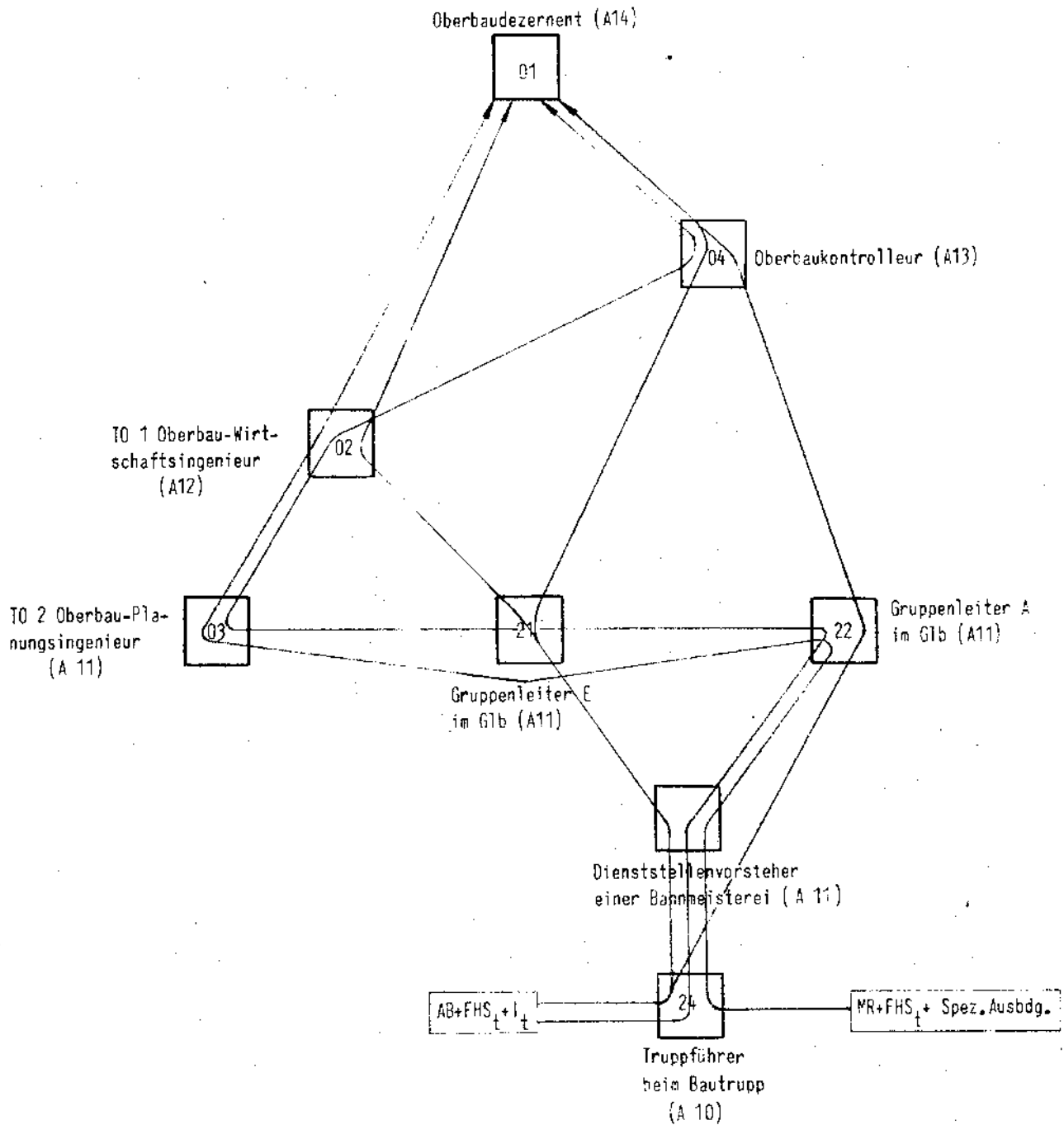

Denkbare Karrieremuster nach Expertenangaben

Gleisbauhöfe 2/2 und 2/4

(9 Experten)

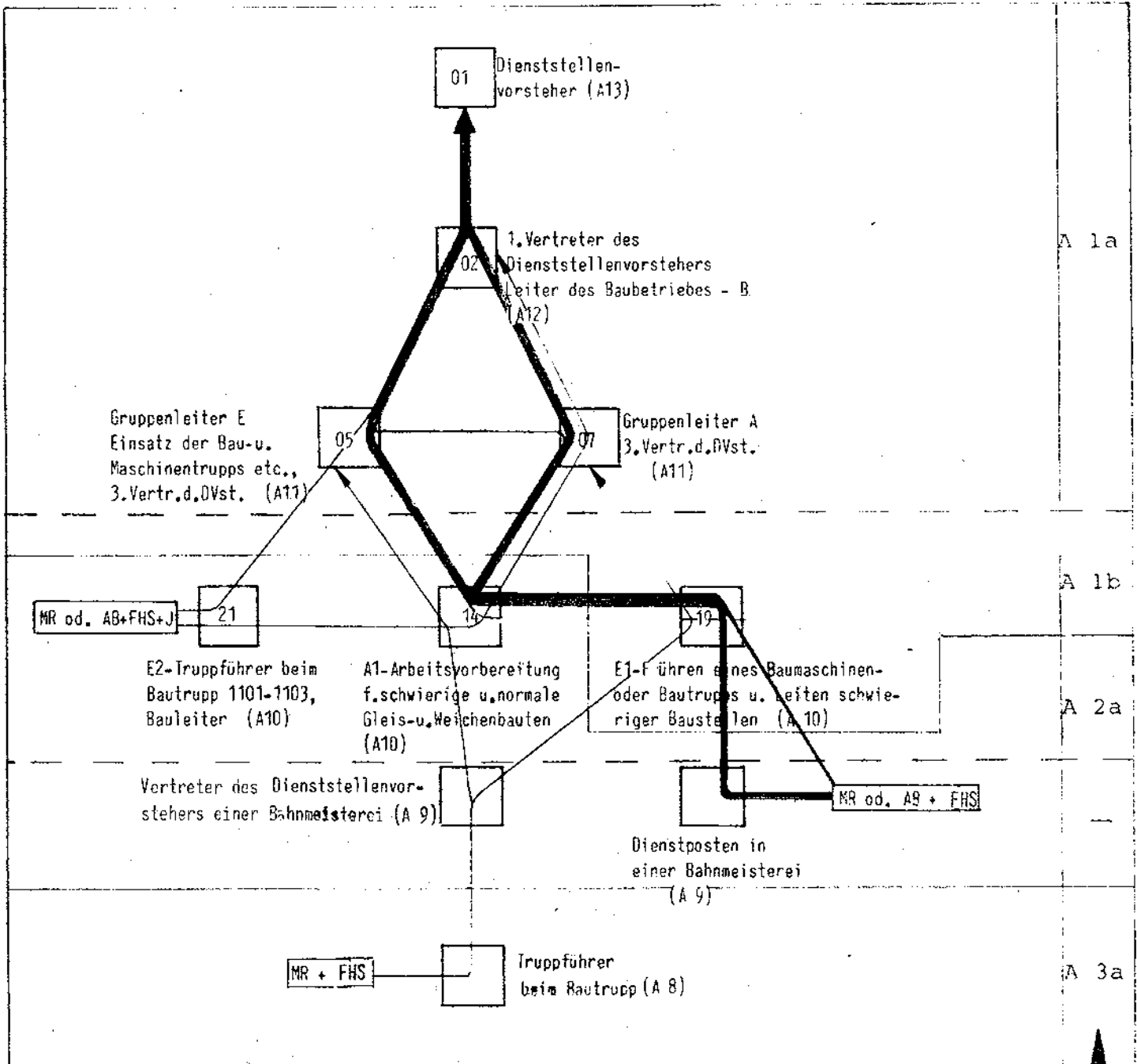

▲
Anforderungs-
gruppen

Typische Verwendungsreihen (Expertenurteile)
im Gleisoberbau (Entwurf der BMI-Arbeitsgruppe)

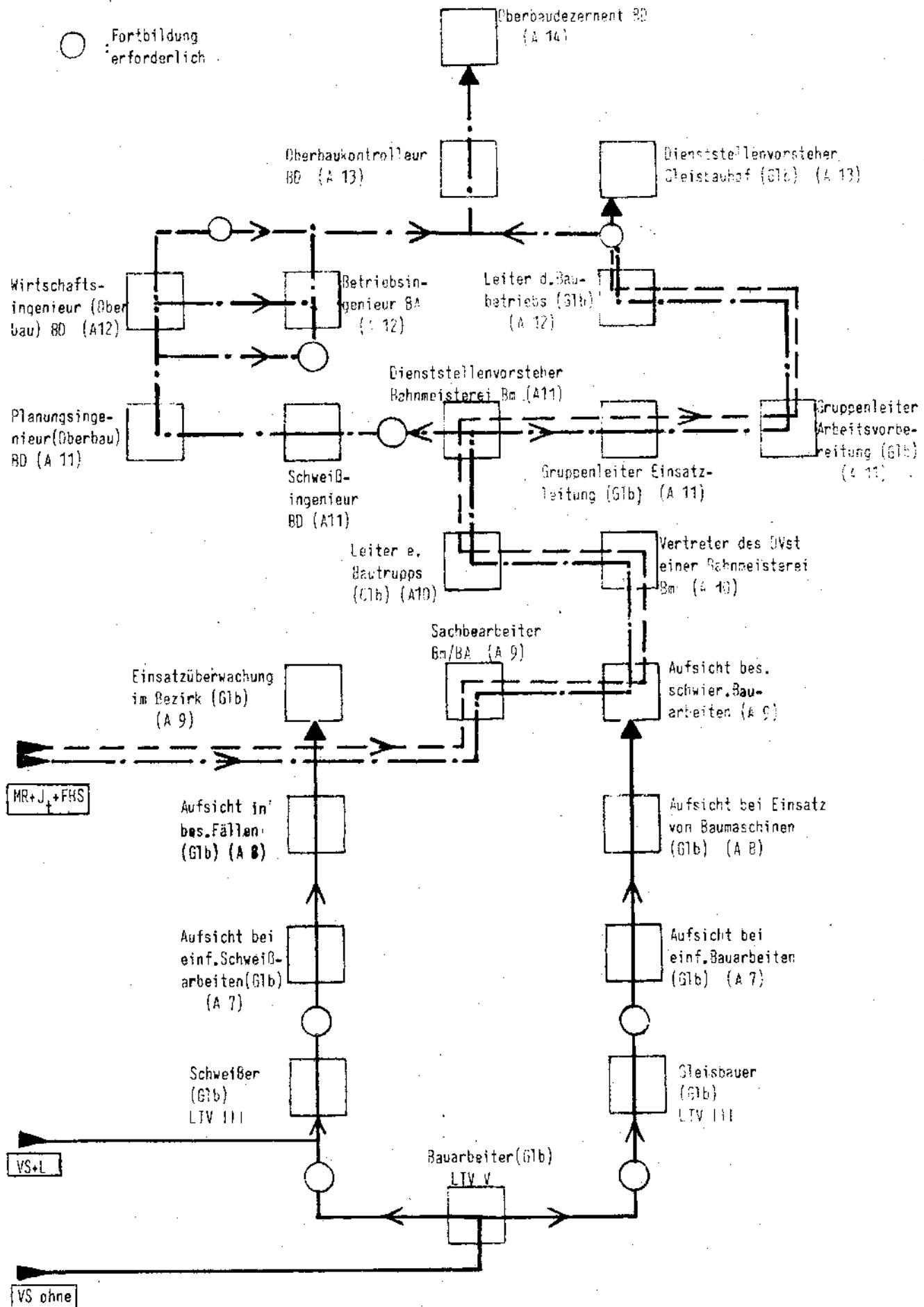

Denkbare Karrieremuster nach Expertenangaben
(5 Experten)

Arbeitsamt 3/3

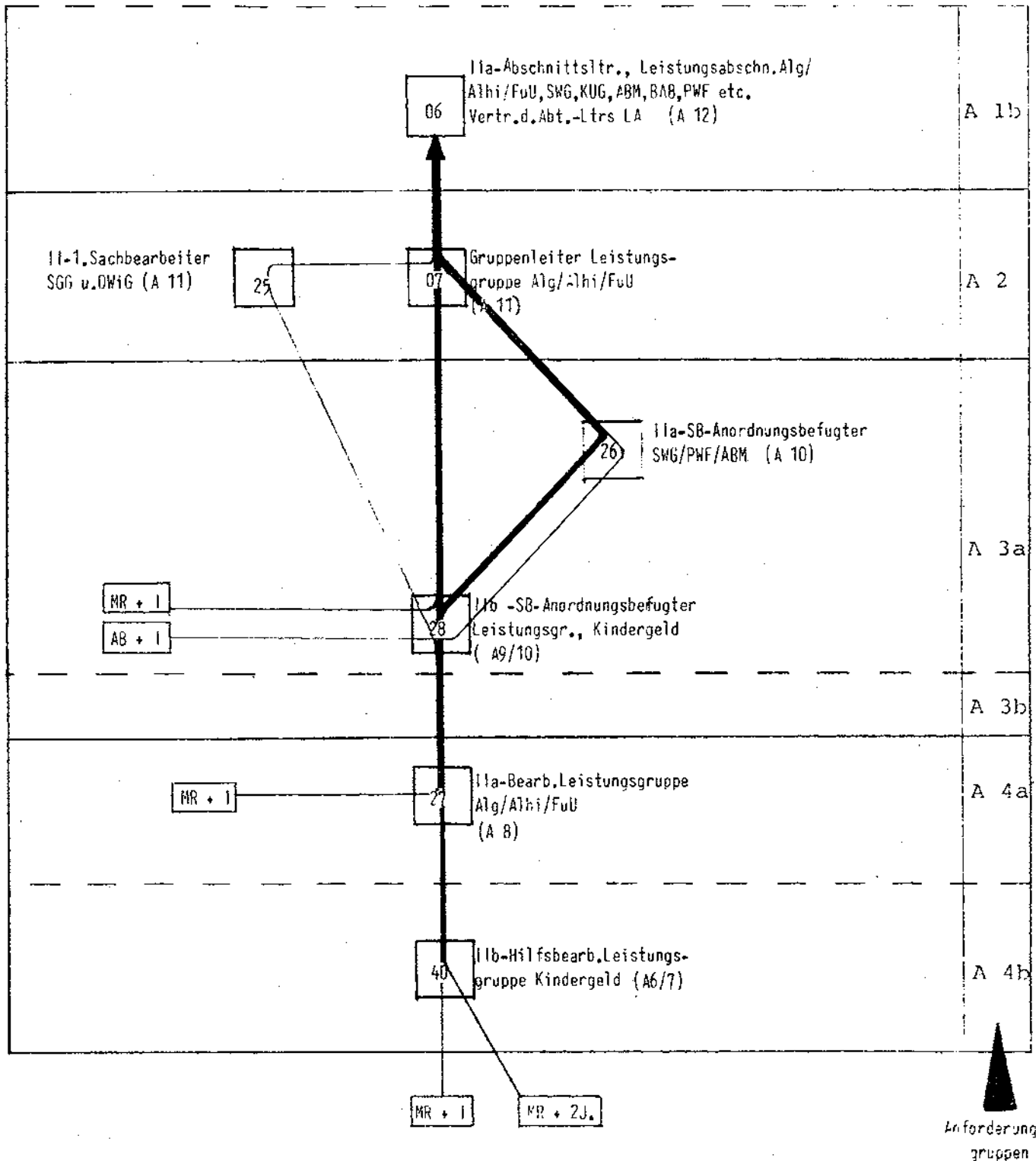

Anforderungsprofile
(Expertenbefragung)

Erhebungslbogen "Anforderungsprofile"

7 Amtsvorsteher
Kassenaufsichts-Beamter
Sgl f. 1 Veranl.-Tbz. 1/4

Form. "Dienstpostenprofil" (11) - sw/ISF - 11 - 12.71

<input type="checkbox"/>	<input type="checkbox"/>	<input type="checkbox"/>	<input type="checkbox"/>	<input type="checkbox"/>	<input type="checkbox"/>	<input type="checkbox"/>	<input type="checkbox"/>	<input type="checkbox"/>	<input type="checkbox"/>	<input type="checkbox"/>
V8	Amt	Experte	Datum							

(In welchem Ausmaß (in aufsteigender Rangreihe von 0 - 10) gelten die folgenden Charakteristiken und Anforderungen an den Inhaber des genannten Dienstpostens?)

1. Ausmaß von allgemeinen, überblickartigem Verwaltungs- und Fachwissen (z.B. über ein breites Sach- oder Rechtsgebiet, die Organisation eines Verwaltungsbereichs etc.)	0	1	2	3	4	5	6	7	8	9	10
2. Umfang und Schwierigkeit notwendiger detaillierter Spezialkenntnisse im jeweiligen Tätigkeitsbereich	0	1	2	3	4	5	6	7	8	9	10
3. Verschiedenartigkeit der an dem Dienstposten zusammengefaßten Arbeitsaufgaben in fachlicher Hinsicht	0	1	2	3	4	5	6	7	8	9	10
4. Häufigkeit des Wechsels von in fachlicher Hinsicht verschiedenartigen Arbeitsaufgaben	0	1	2	3	4	5	6	7	8	9	10
5. Anteil der durch präzise Arbeitsanweisungen oder eingespielte Routinen bestimmten Aufgaben am gesamten Arbeitsanfall	0	1	2	3	4	5	6	7	8	9	10
6. Risiko von Fehlbeurteilungen und Fehlentscheidungen bei der Erledigung von Arbeitsaufgaben	0	1	2	3	4	5	6	7	8	9	10
7. Tragweite der zu treffenden Entscheidungen aufgrund ihrer Bedeutung (für das Amt, die Dienststelle, "den Staat", usw.)	0	1	2	3	4	5	6	7	8	9	10
8. Eigenverantwortung für Entscheidungen aufgrund fehlender Kontrolle durch andere	0	1	2	3	4	5	6	7	8	9	10
9. Umfang der Kontakte (persönlich und telefonisch) mit Außenstehenden	0	1	2	3	4	5	6	7	8	9	10
10. Intensität und Bedeutung (Tragweite) der Kommunikation mit Außenstehenden	0	1	2	3	4	5	6	7	8	9	10
11. Anforderungen an fachliche Kenntnisse als Vorgesetzter	0	1	2	3	4	5	6	7	8	9	10
12. Anforderungen an Fähigkeiten zu Person-Organisation und Menschenführung	0	1	2	3	4	5	6	7	8	9	10
13. Notwendigkeit der zügigen Erl. vieler gleichförmiger Vorgänge oder großer Fallzahlen (Routinearb.)	0	1	2	3	4	5	6	7	8	9	10
14. Möglichkeit zur Entwicklung von Eigeninitiative	0	1	2	3	4	5	6	7	8	9	10
15. Körperliche Beanspruchung	0	1	2	3	4	5	6	7	8	9	10

Anforderungsprofile für Dienstposten mit verschiedenen Schul- und Ausbildungsgängen (Finanzämter 1/1, 1/2, 1/3, 1/4, 1/6)

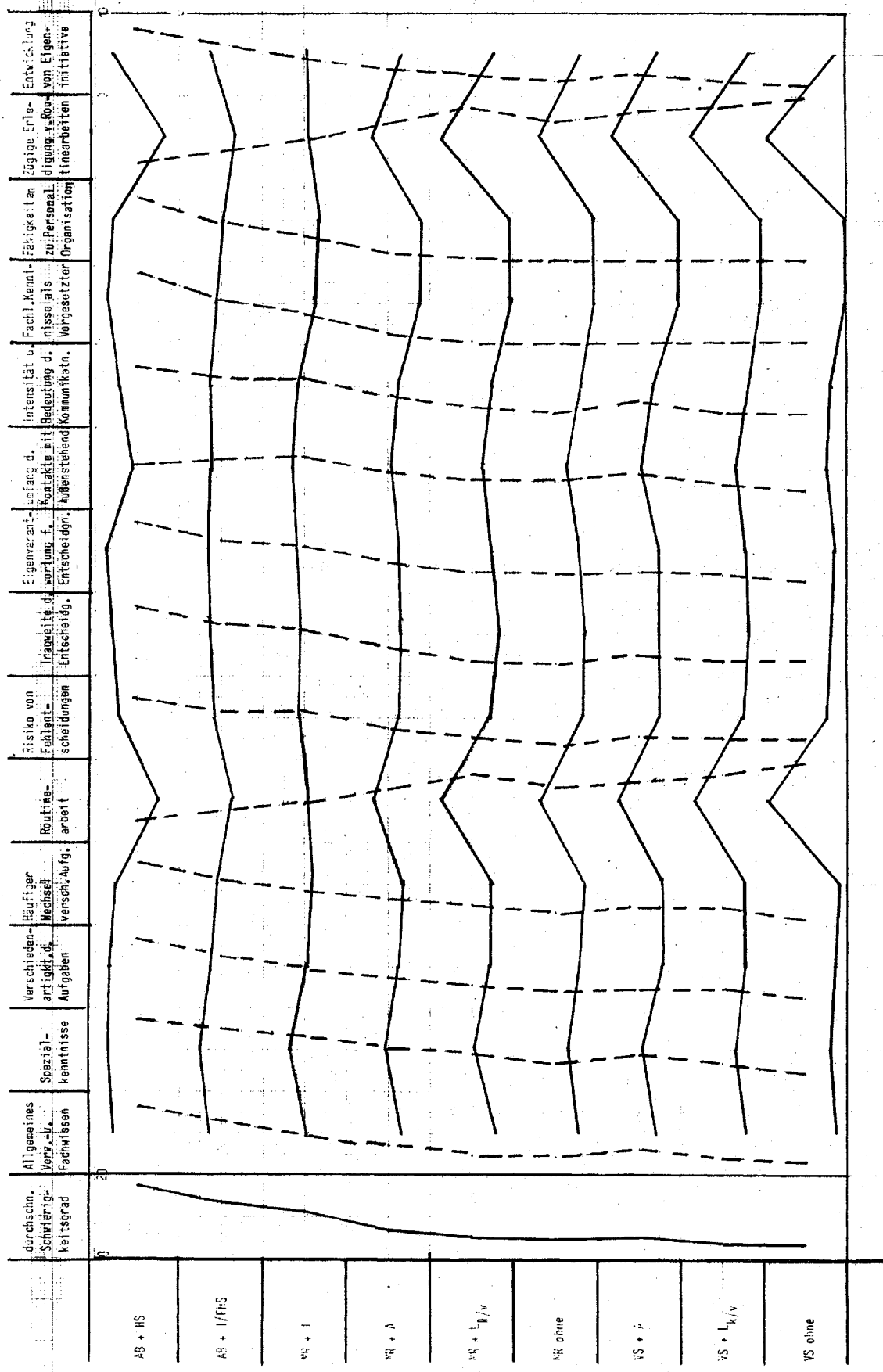

Anforderungsprofil für Dienstposten mit verschiedenen Schul- und Ausbildungsgängen (DB-Direktion/Dezernat 2/1)

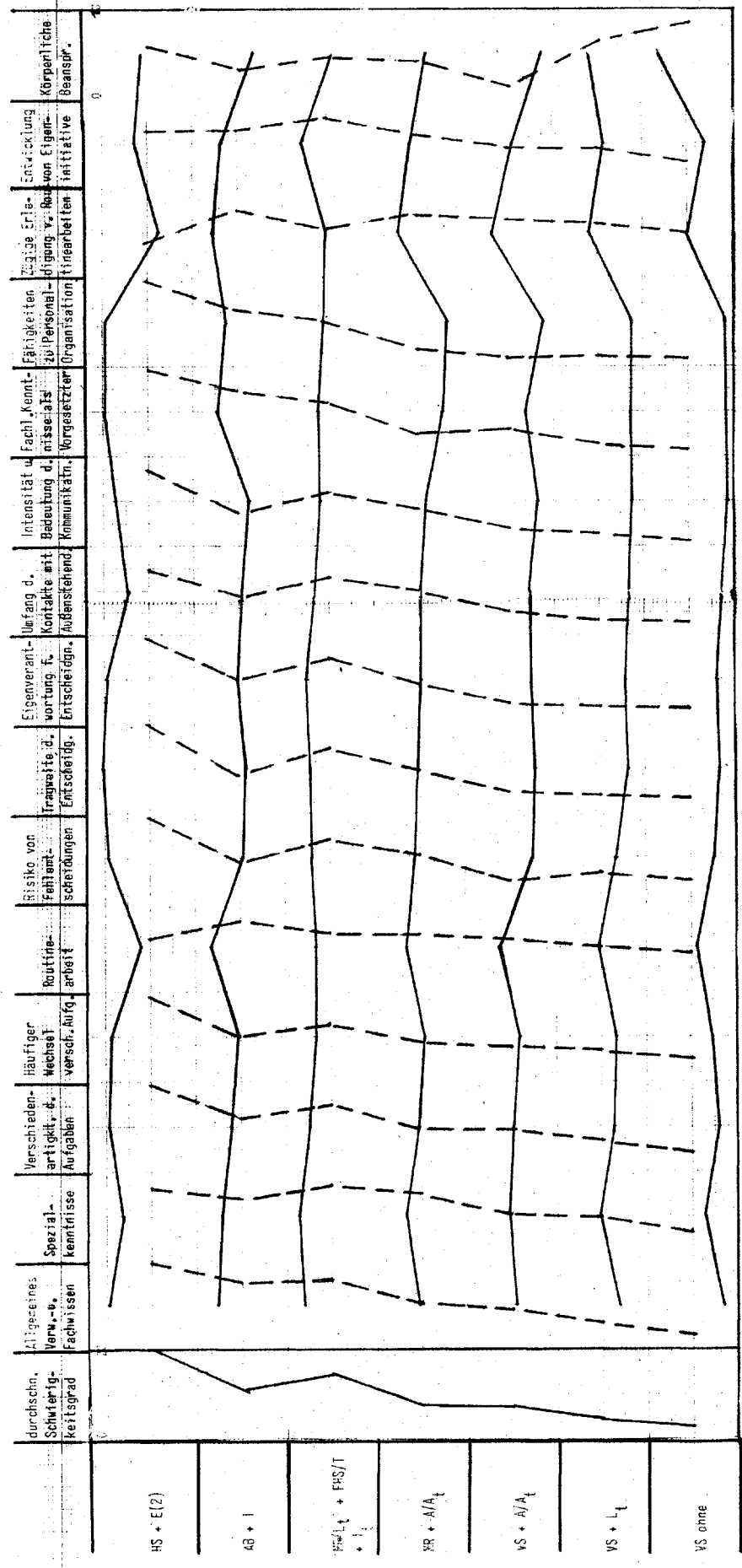

Anforderungsprofile für Dienstposten mit verschiedenen Schul- und Ausbildungsgängen: (Einsatzhöhe 2/2, 2/3, 2/4)

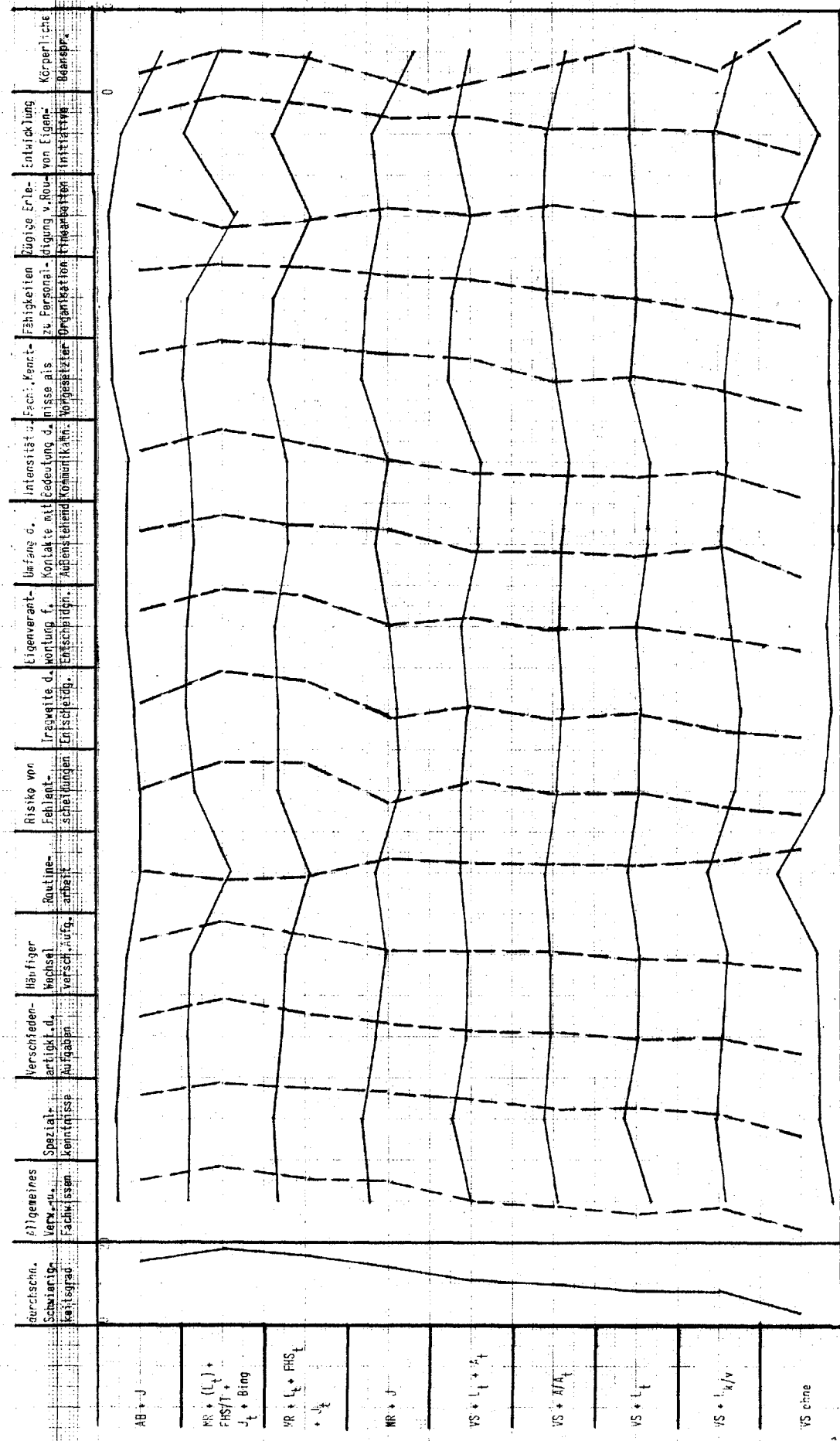

Anforderungsprofile für Dienstposten mit verschiedenen Schul- und Ausbildungsstufen (Landesrätepost 3/2)

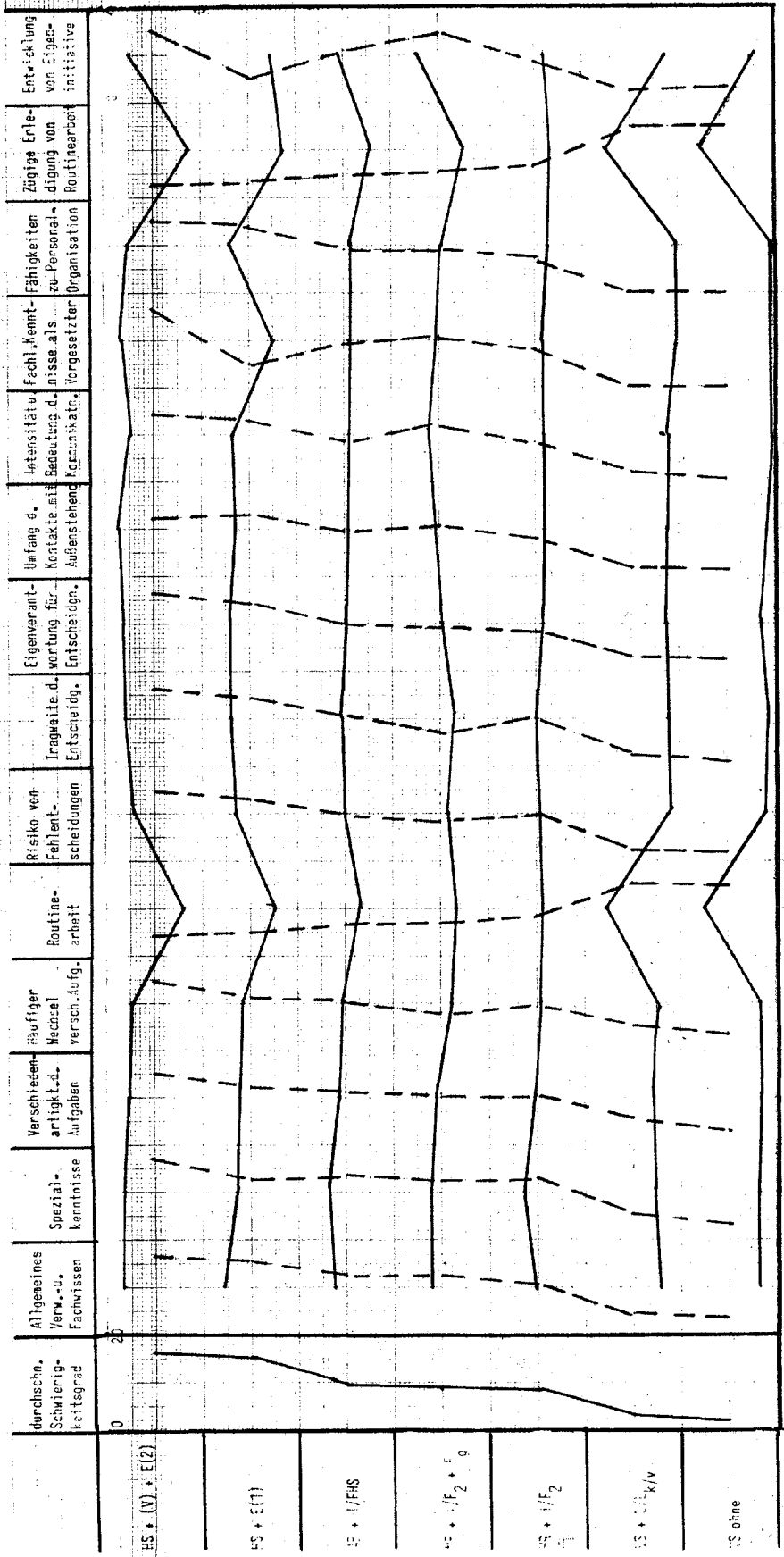

(Überfinanzdirektionen 1/5, 1/7)

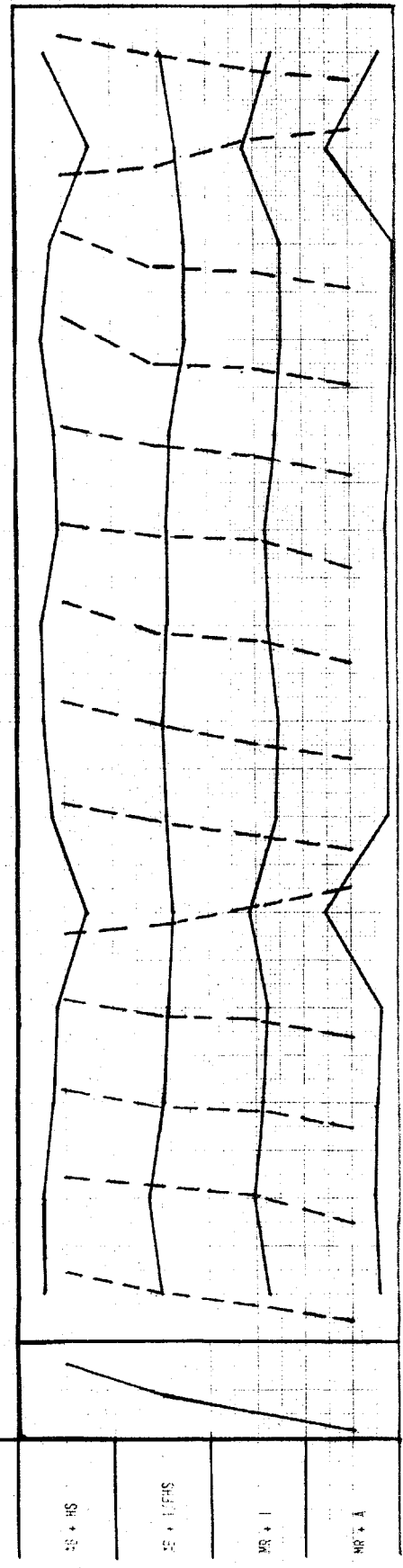

Anforderungsprofile für Dienstposten mit verschiedenen Schul- und Ausbildungsgängen (Arbeitsblätter 3/1, 3/3, 3/4)

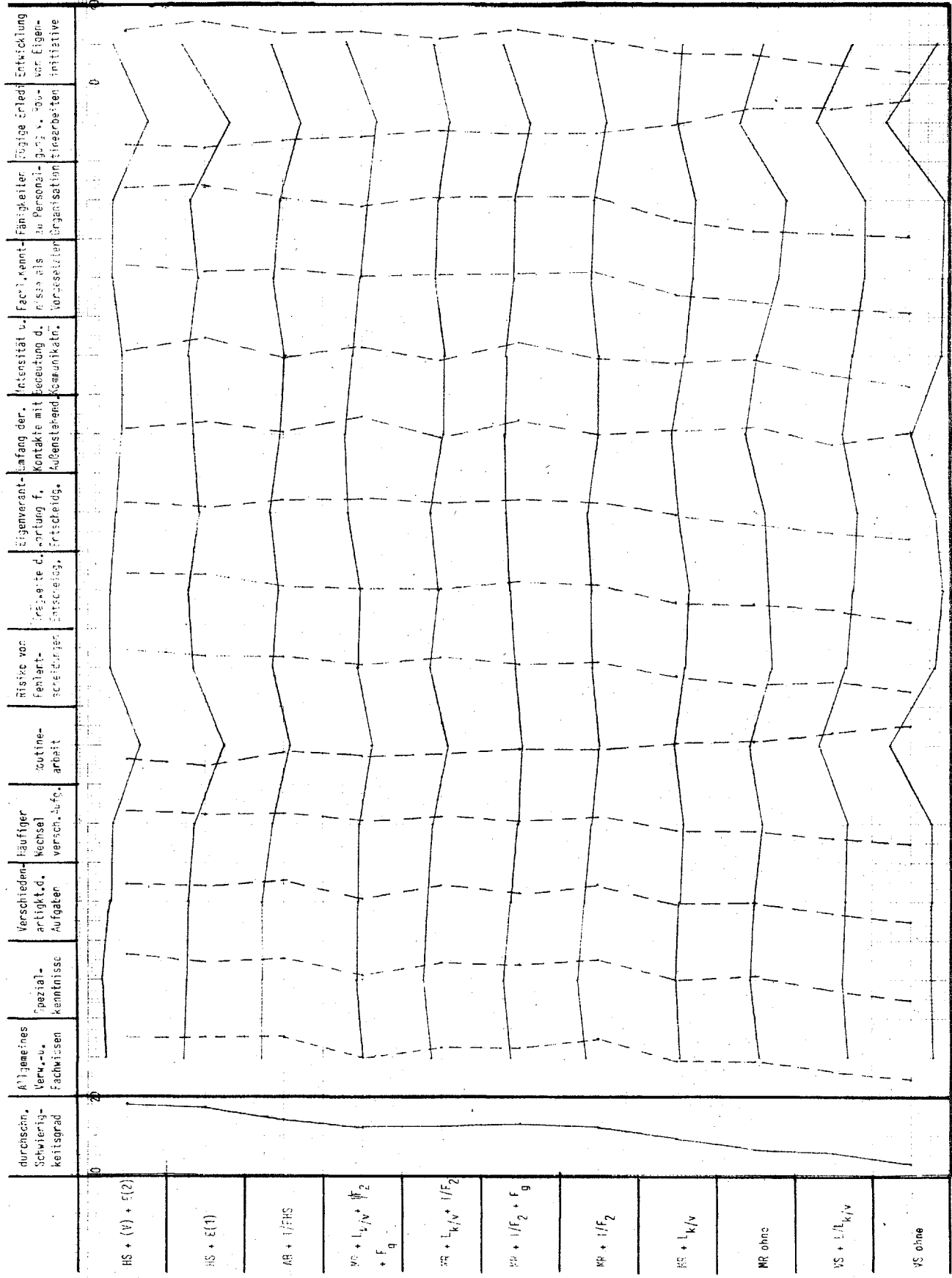

Anforderungsprofile für Dienstposten verschiedener Ausbildungs- und Tätigkeitsgruppen (Finanzamt 1/4)

Besoldung/ Vergütung	durchschn. Schwierig- keitsgrad	Allgemeines Verw.-u. Fachwissen	Spezial- kenntnisse	Verschieden- artige, d. Arbeits- aufgaben	Häufiger Wechsel versch. Arb. bereiche	Routine- arbeiten	Risiko von Fehlent- scheidungen	Tragweite d. Entscheidg.	Eigenverant- wortung für Entscheidg.	Umfang d. Kontakte mit außenstehend. Kommunikatn.	Intensität u. Bedeutung d. Kommunikatn.	fachl. Kennt- nisse als Vorgesetzter	Fähigkeiten zu Personal- organisation	Zügige Erle- dung von Routinearbeit	Entwick- lung von Eigen- initiative
Höherer Dienst	A 16	[Line graph showing high scores across all criteria]													
	A 15	[Line graph showing high scores across all criteria]													
	A 13/14	[Line graph showing high scores across all criteria]													
Rechner Dienst	A 12	[Line graph showing high scores across all criteria]													
	A 11	[Line graph showing high scores across all criteria]													
	A 10 IVc	[Line graph showing high scores across all criteria]													
	A 9/10 IVb/IVa	[Line graph showing high scores across all criteria]													
Mittlerer Dienst	A 9 IVb	[Line graph showing high scores across all criteria]													
	A 8 Vc	[Line graph showing high scores across all criteria]													
	A 7 VIa/VIb	[Line graph showing high scores across all criteria]													
	A 6 VIIb/VII	[Line graph showing high scores across all criteria]													

Anforderungsprofile für Dienstposten verschiedener Besoldungs- und Vergütungsgruppen (Fristenblätter 1/1, 1/2, 1/3, 1/4, 1/6)

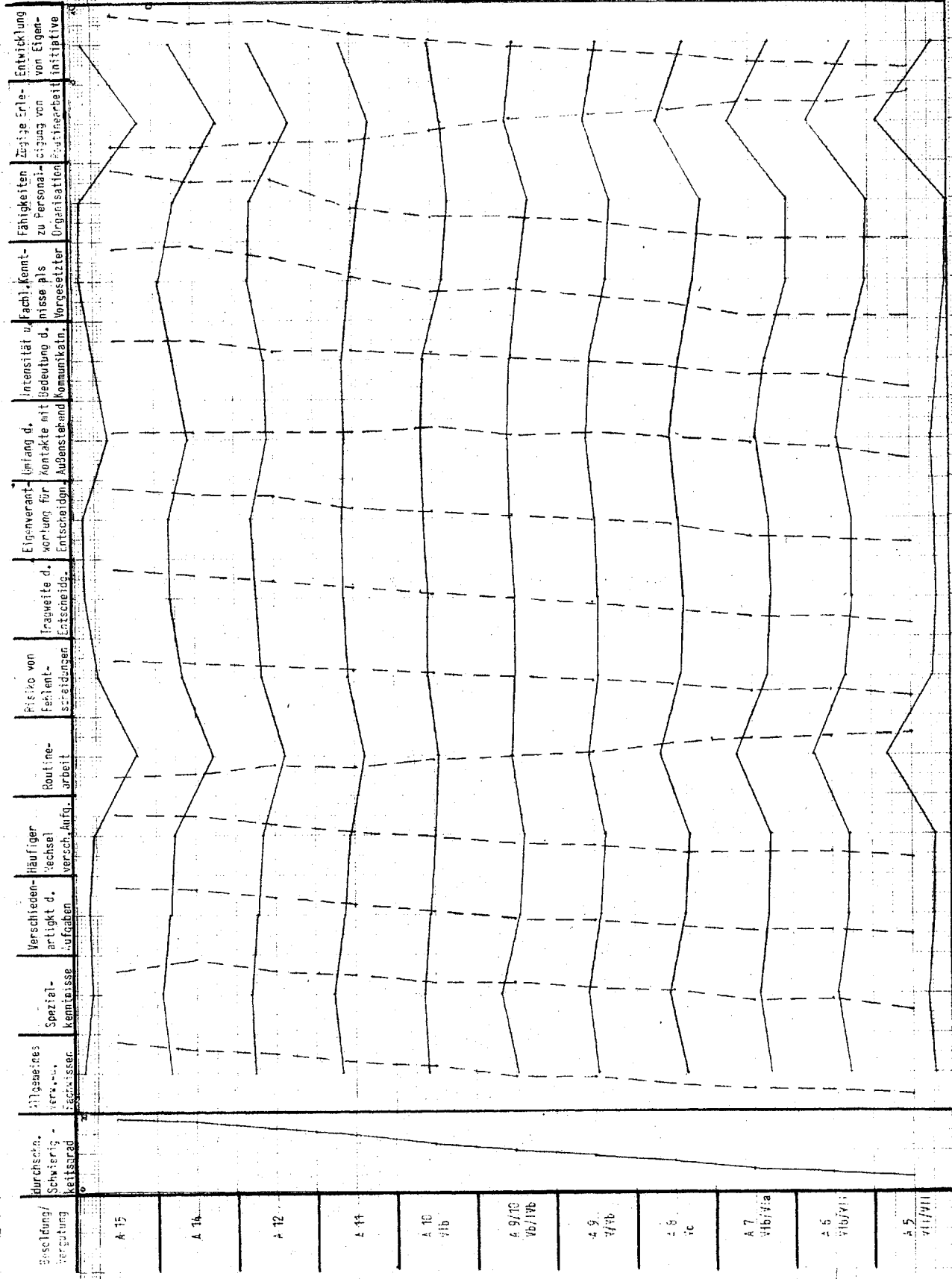

VANC
505-11

Anforderungsprofile für Oberposten verschiedener Besoldungs- und Vergütungsgruppen (Oberfinanzdirektionen 1/5 und 1/7)

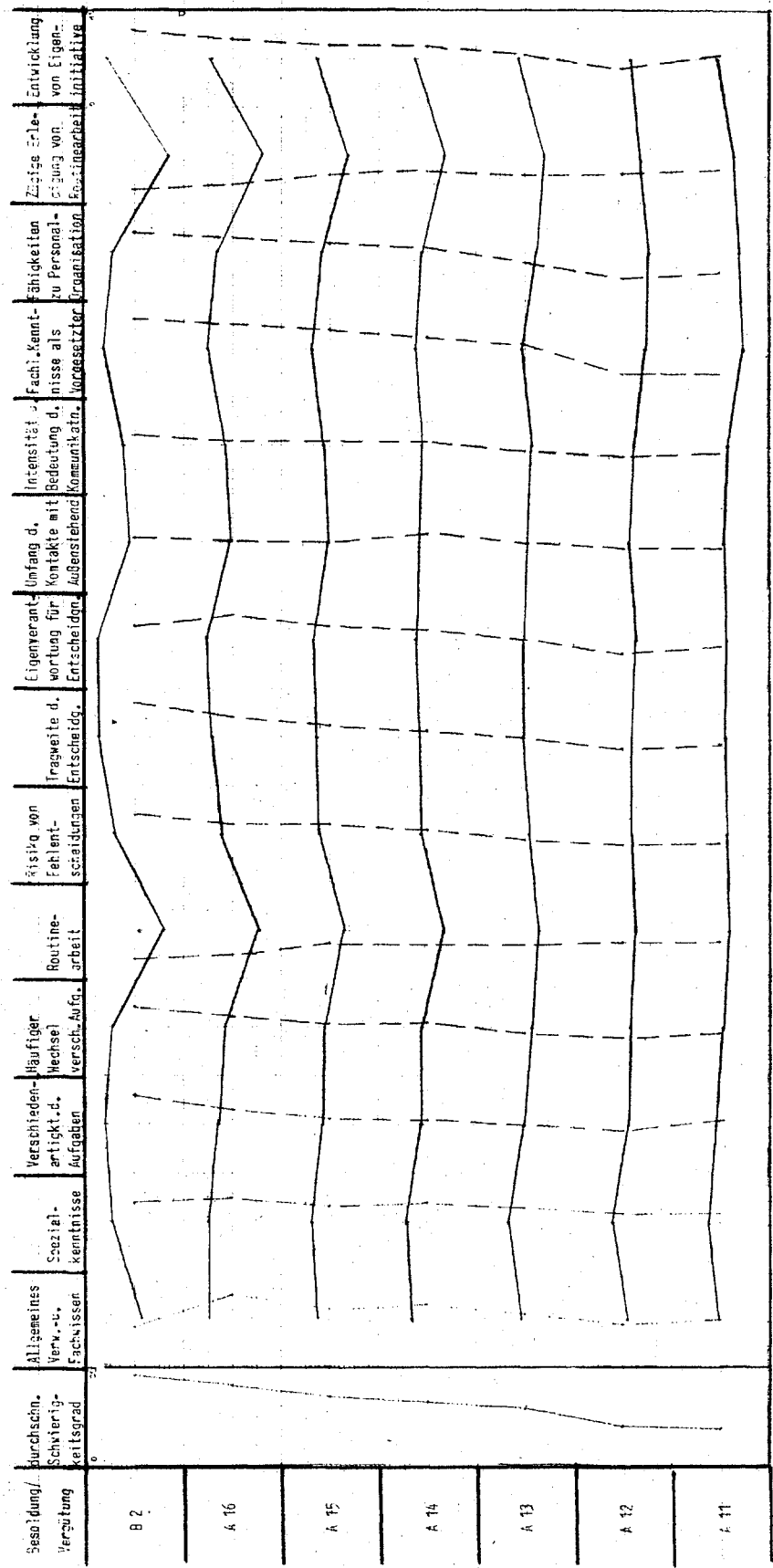

(Gleitsbahn f. 2/3)

Anforderungsprofile für Dienstposten verschiedener Besoldungs- und Vergütungsgruppen

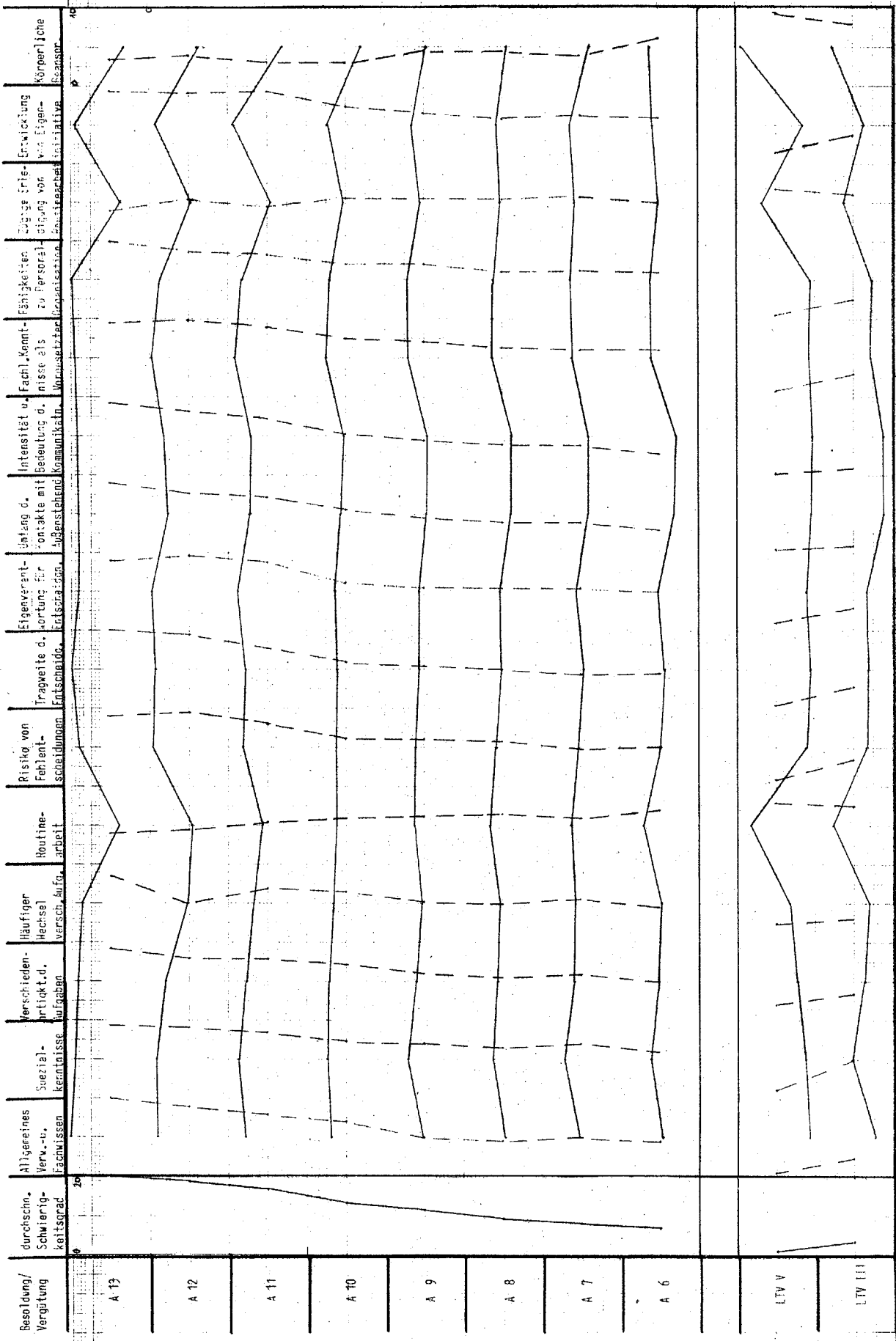

Anforderungsprofile für Dienstposten verschiedener Besoldungs- und Vergütungsgruppen (Arbeitsblätter 3/1, 3/2, 3/4)

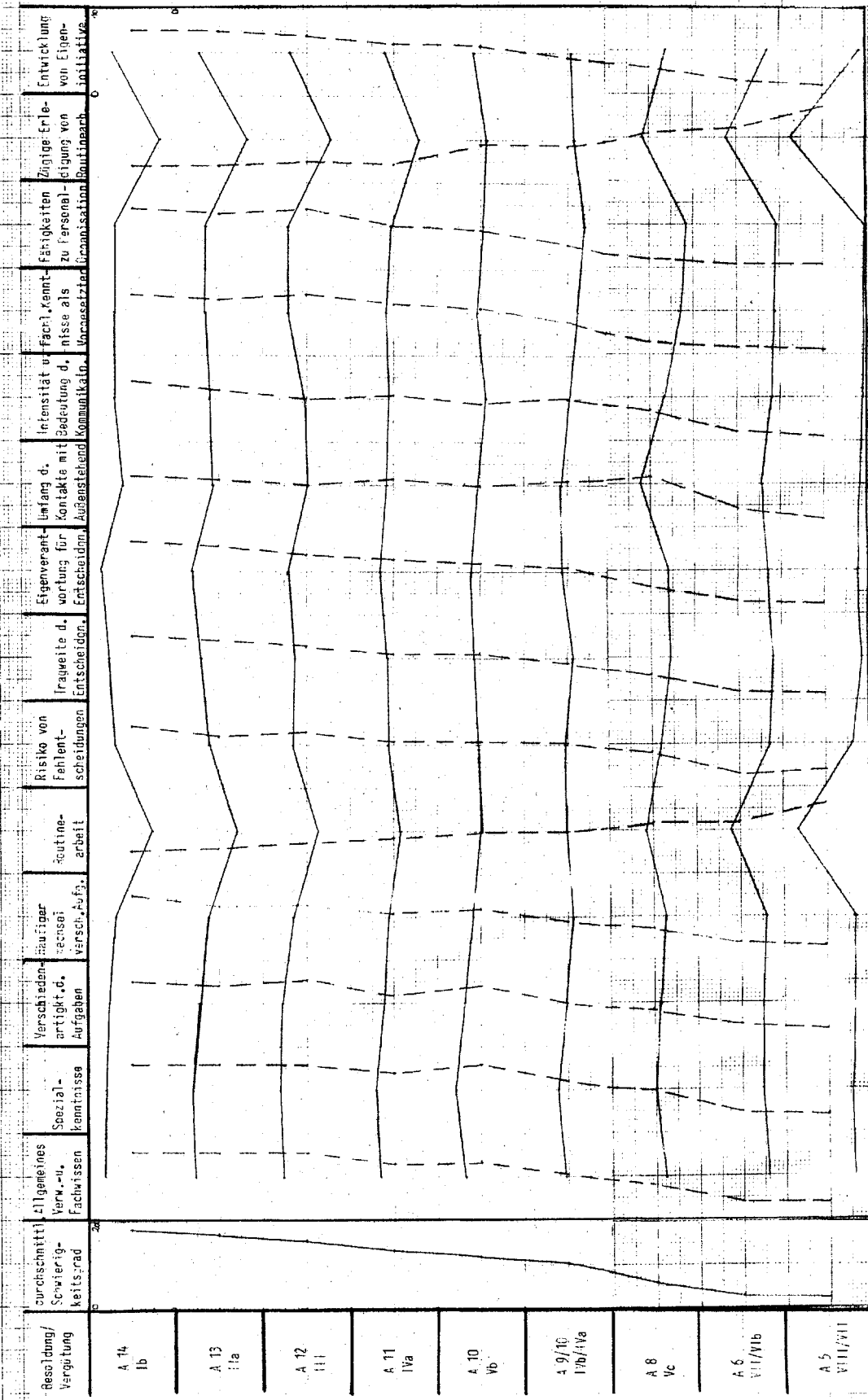

Anforderungsprofile von Dienstposten der Typologie-Gruppen (Finanzamt 1/4)

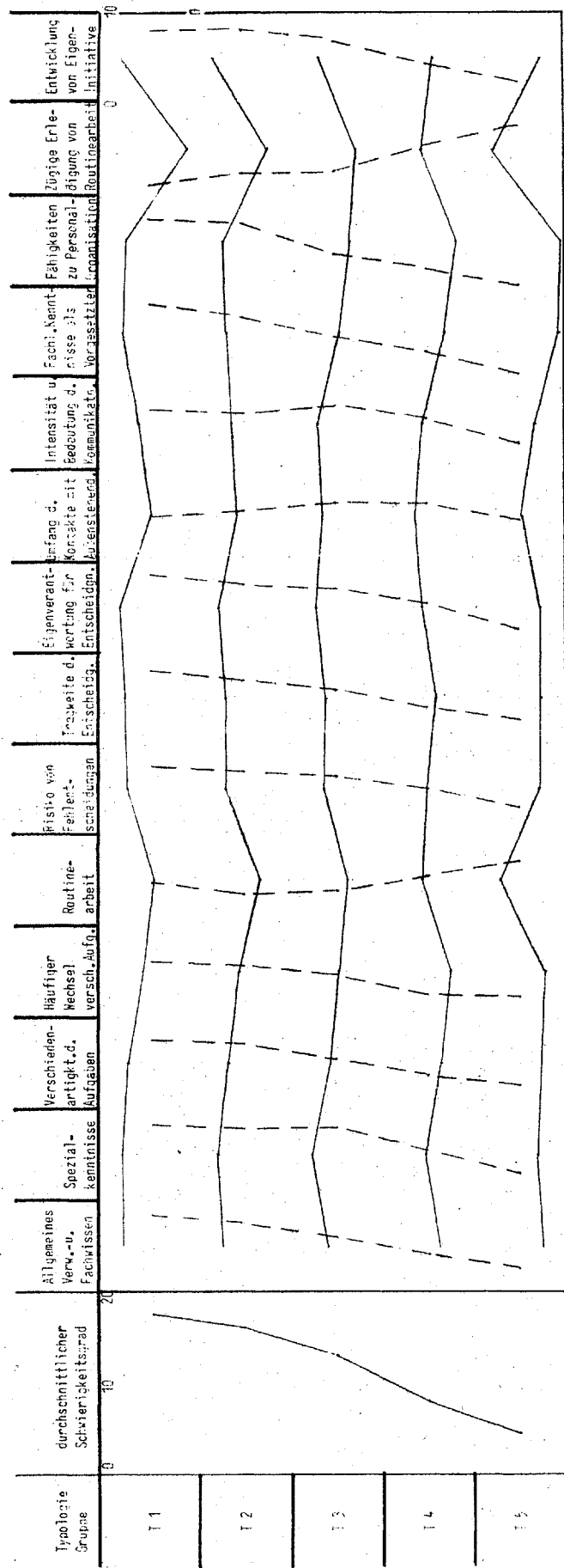

Darstellung des Stellenbeziehungsnetzes der Anforderung an die Schul- Ausbildung (Jahre) - Einstufungssystem /
Berufshierarchie, Arbeitszeit, Lohn- und Gehaltsstruktur, in der die relative Expertenstellung der Dienst-
posten hinsichtlich der Besoldungsgruppen

Einheitsstellen: 1, 2, 3, 4, 5, 6, 7, 8, 9, 10, 11, 12, 13, 14, 15

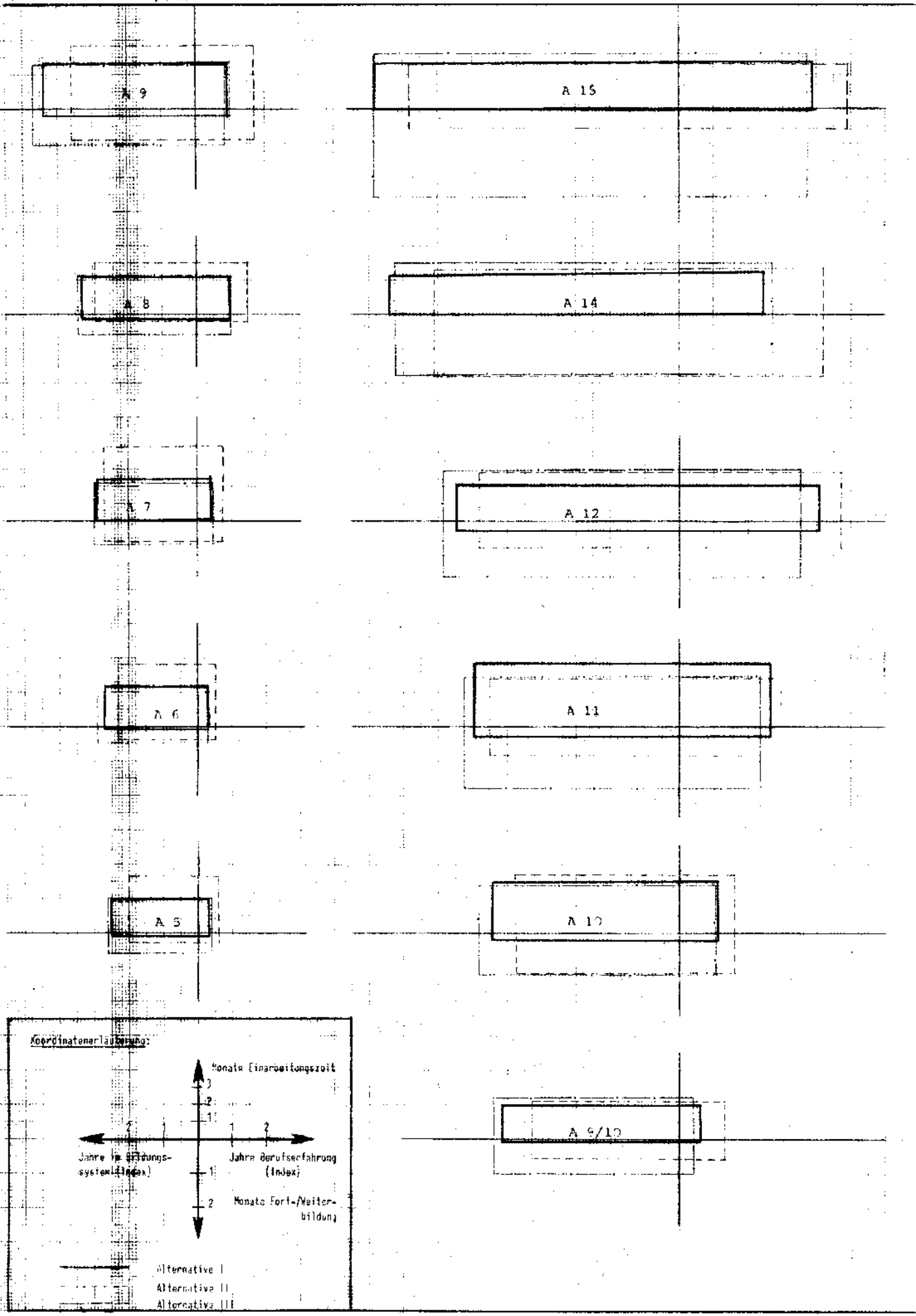

PERSONALBEFRAGUNG

ISF - Untersuchung : Vertikale Funktionsdifferenzierung im öffentlichen Dienst	August 1972	Blatt
<p>PERSONALBEFRAGUNG Verteilung der Befragten auf Verwaltungsbereiche und Untersuchungsämter</p>		
<p>Oberfinanzdirektionen Abt. Besitz- und Verkehrssteuern</p>	<p>DB-Direktion Dezernat 47</p>	<p>Landesarbeitsamt</p>
<p>Düsseldorf, München</p> <p>Finanzämter</p>	<p>Nürnberg</p> <p>Gleisbauhöfe</p>	<p>NRW</p> <p>Arbeitsämter</p>
<p>Gelnhausen, Hamburg-N., Fürstfeldbruck</p> <p>Finanzverwaltung</p>	<p>Hannover-Leinhsn., Karlsruhe, Hanau</p> <p>Bundesbahn Gleisneubau</p>	<p>Ahlen, Regensburg, Köln</p> <p>Arbeitsverwaltung</p>

Frage 2: Eintrittsjahr in den jeweiligen Bereich des öffentlichen Dienstes (gesamt)

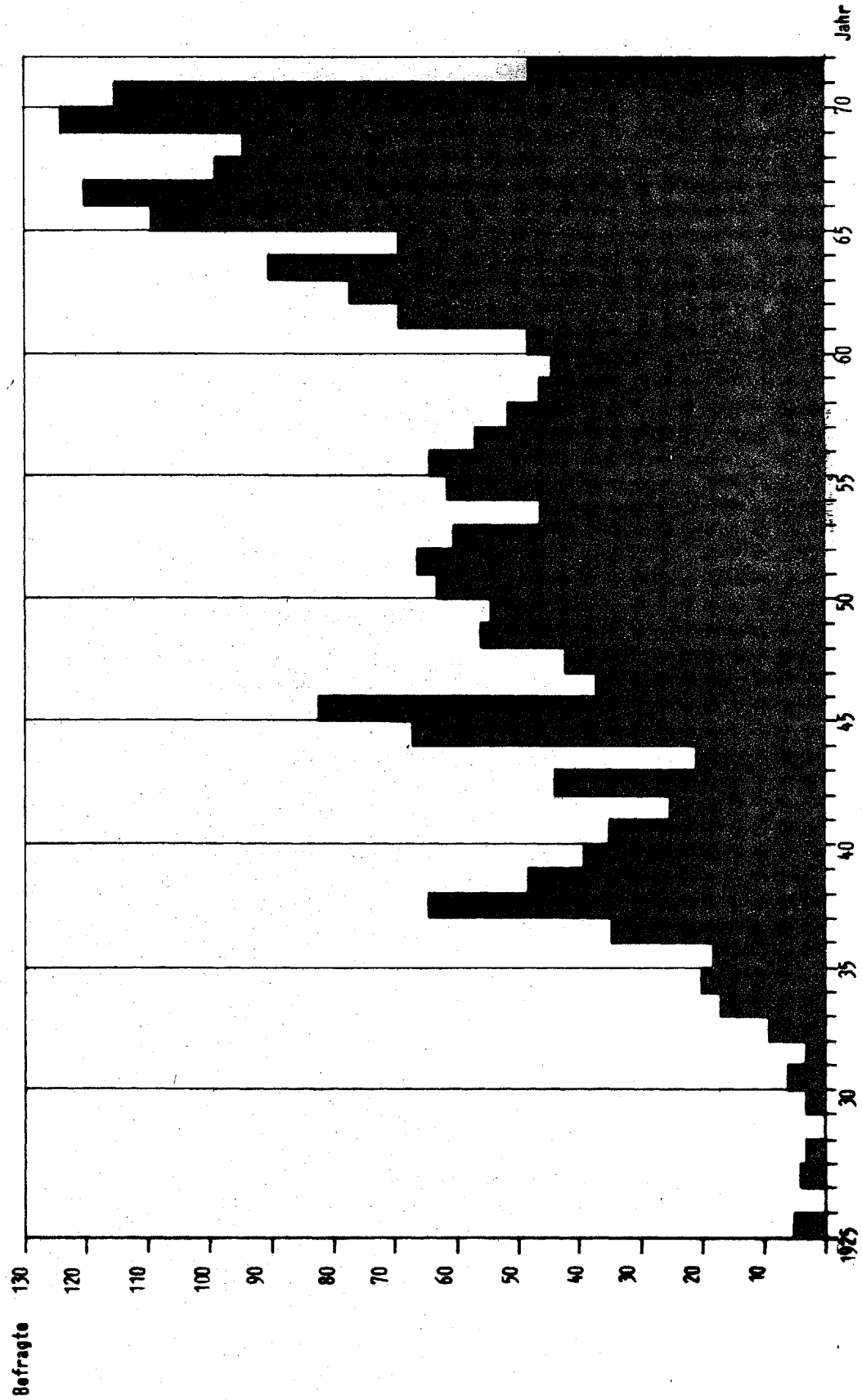

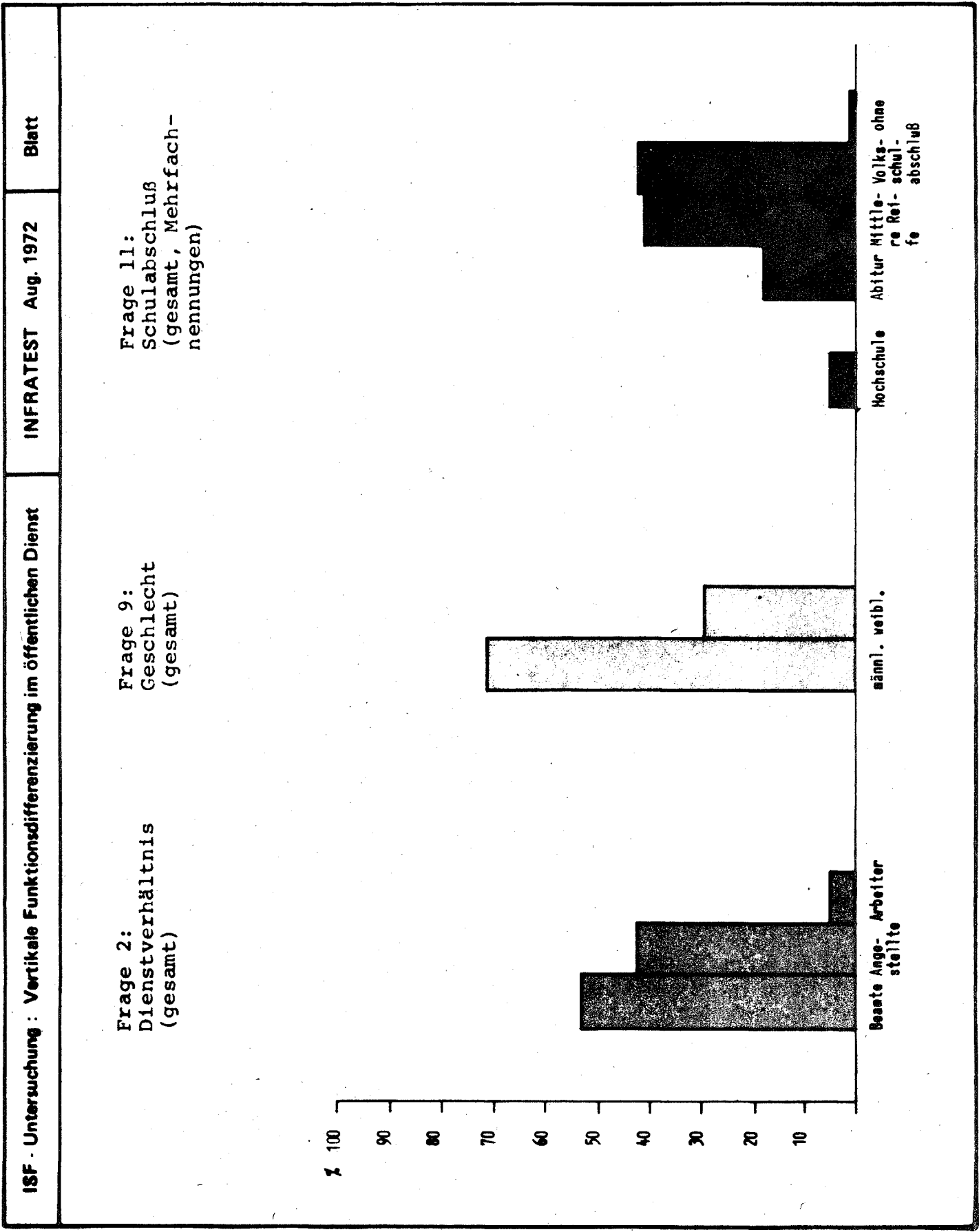

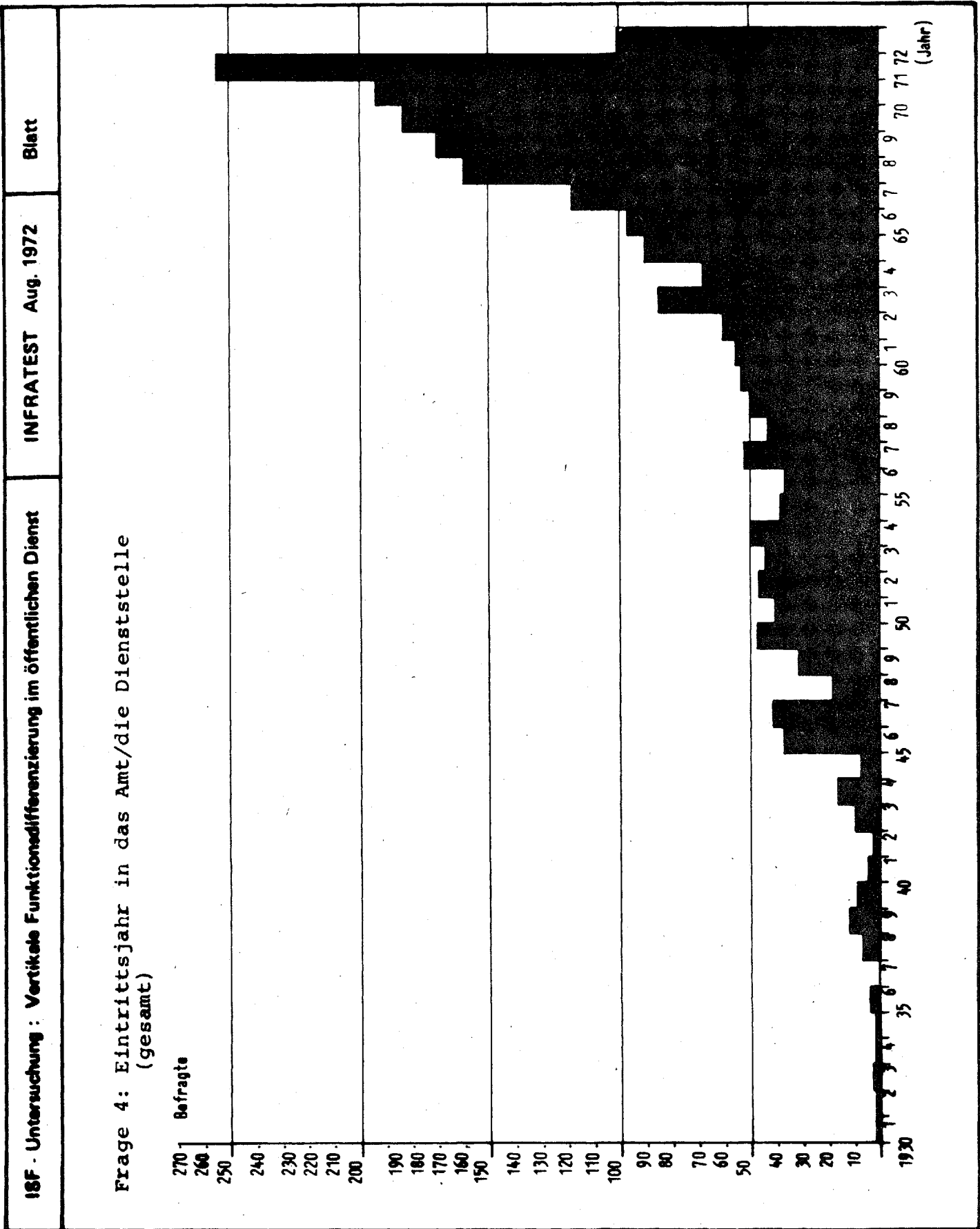

ISF - Untersuchung : Vertikale Funktionsdifferenzierung im öffentlichen Dienst
INFRATEST Aug. 1972 **Blatt**

Frage 6: Besoldungs- und Vergütungsgruppen (gesamt)

Bes.Gr.	Besatzte						Angestellte						BAT/ AnIV
	300	250	200	150	100	50	0	50	100	150	200	250	
B2 - B8	[Bar chart showing distribution]						[Bar chart showing distribution]						
A 16	[Bar chart showing distribution]						[Bar chart showing distribution]						AD0
A 15	[Bar chart showing distribution]						[Bar chart showing distribution]						I a
A 14	[Bar chart showing distribution]						[Bar chart showing distribution]						I b
A 13	[Bar chart showing distribution]						[Bar chart showing distribution]						II
A 12	[Bar chart showing distribution]						[Bar chart showing distribution]						III
A 11	[Bar chart showing distribution]						[Bar chart showing distribution]						IV a
A 10	[Bar chart showing distribution]						[Bar chart showing distribution]						IV b
A 9	[Bar chart showing distribution]						[Bar chart showing distribution]						V b
A 8	[Bar chart showing distribution]						[Bar chart showing distribution]						V c
A 7	[Bar chart showing distribution]						[Bar chart showing distribution]						VI b/VIa
A 6	[Bar chart showing distribution]						[Bar chart showing distribution]						VII
A 5	[Bar chart showing distribution]						[Bar chart showing distribution]						VIII
A 4	[Bar chart showing distribution]						[Bar chart showing distribution]						
A 3	[Bar chart showing distribution]						[Bar chart showing distribution]						IX a
A 2	[Bar chart showing distribution]						[Bar chart showing distribution]						IX b
A 1	[Bar chart showing distribution]						[Bar chart showing distribution]						X

LTV	Arbeiter					
	0	50	100	150	200	250
VIII	[Bar chart showing distribution]					
VI	[Bar chart showing distribution]					
V	[Bar chart showing distribution]					
IV	[Bar chart showing distribution]					
III	[Bar chart showing distribution]					
II	[Bar chart showing distribution]					
I	[Bar chart showing distribution]					

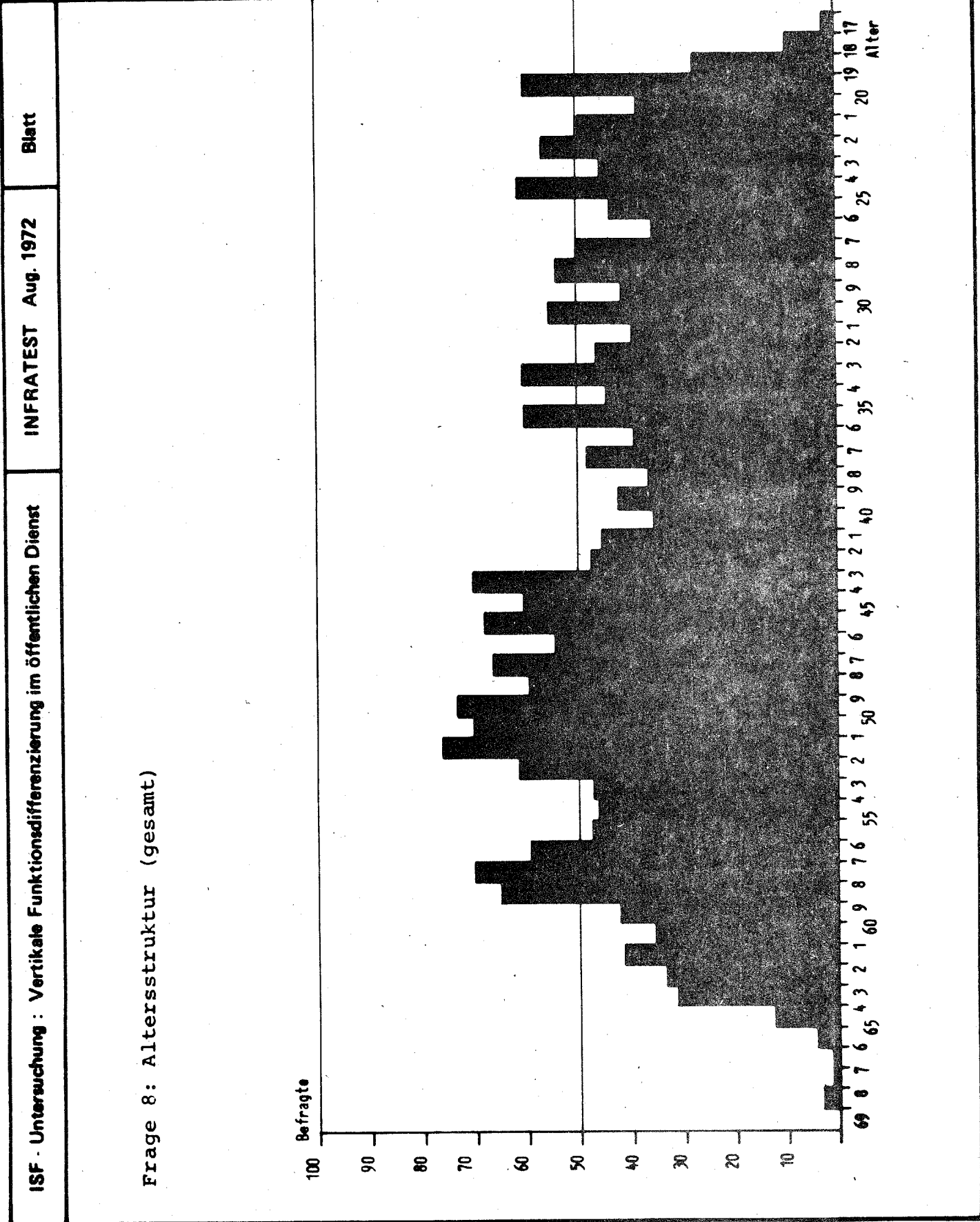

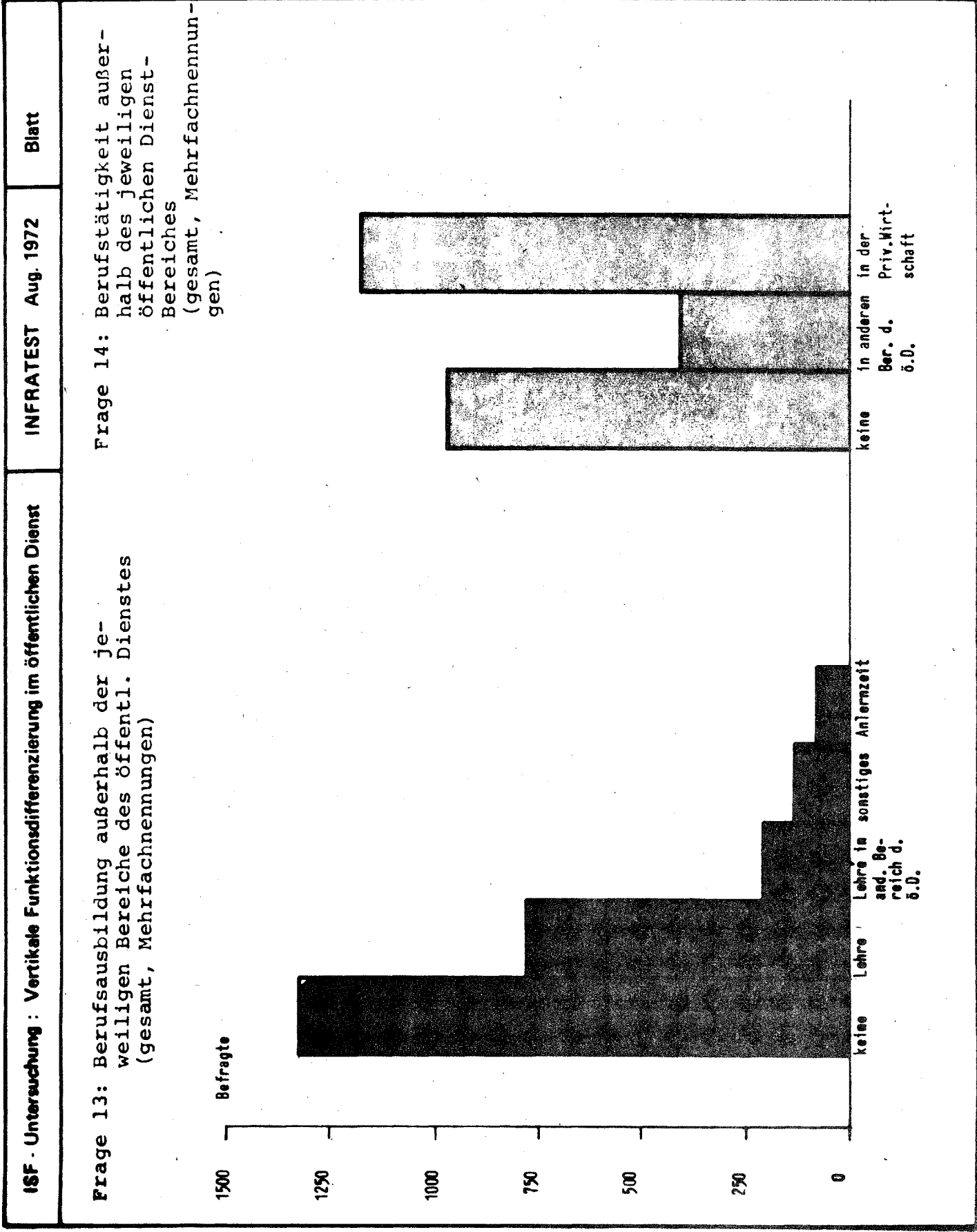

Frage 15: Dauer der Berufstätigkeit außerhalb des jeweiligen öffentlichen Dienst-Bereiches
(Befragte mit Berufstätigkeit außerhalb: 57 %)

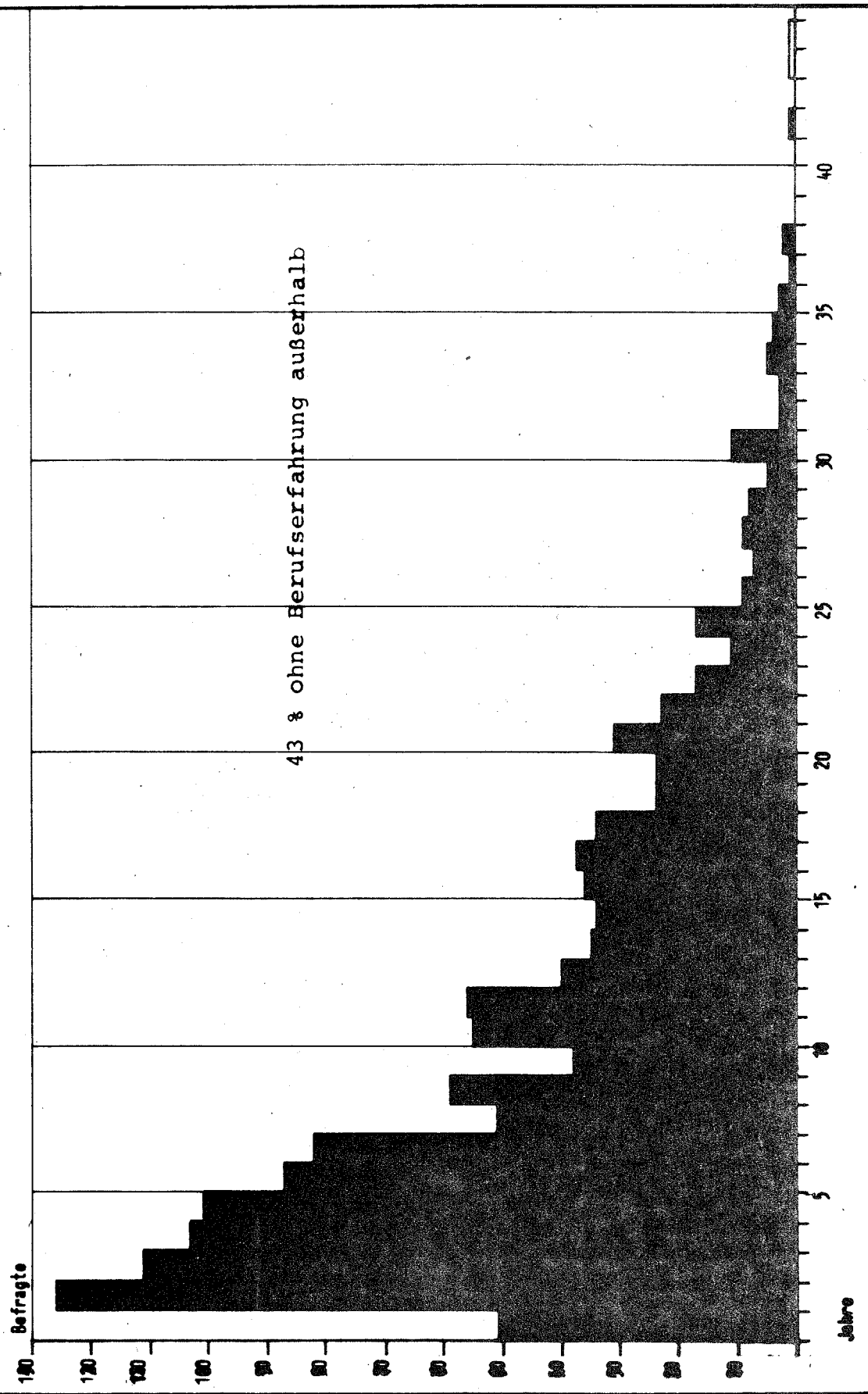

ISF - Untersuchung : Vertikale Funktionsdifferenzierung im öffentlichen Dienst
INFRATEST Aug. 1972 Blatt

Frage 23: Beurteilung der Ausbildung im öffentlichen Dienst (nur Befragte mit Ausbildung im öffentlichen Dienst)	10 20 30 40 50 60 70 80 90 100
• War diese Ausbildung im Vergleich zu den Anforderungen Ihres jetzigen Arbeitsplatzes ...	zu ausführl. u. detaill. gerade richtig zu kurz und zu unvollständig völlig unzureichend. kA
• War diese Ausbildung - im Vergleich zu den Anforderungen Ihres jetzigen Arbeitsplatzes - genügend praxisbezogen?	ja, genügend praxisbezogen nein, nicht genügend praxisbezogen kA 6,8
• Vermittelte diese Ausbildung - im Vergleich zu den Anforderungen Ihres jetzigen Arbeitsplatzes - genügend theoretische Kenntnisse?	ja, genügend theoret. Kenntnisse nein, nicht genügend theoret. Kenntnisse kA 3,6
Frage 30: Wenn Sie an die Möglichkeiten Ihres weiteren Werdeganges im ö.D. denken, könnten Sie da mit einer gezielten Fort- und Weiterbildung mehr als unter derzeitigen Bedingungen möglich, erreichen?	nein ja kA
Frage 31: Gewünschter Fort- und Weiterbildungsinhalt (nur Weiterbildungsinteressenten)	23,8 % 17,3 % 3,2 %

Frage 25: Dauer der Fort- und Weiterbildung in den letzten 5 Jahren (Befragte mit Fort- und Weiterbildung: 28 %)

72 % der Befragten ohne Fort- und Weiterbildung

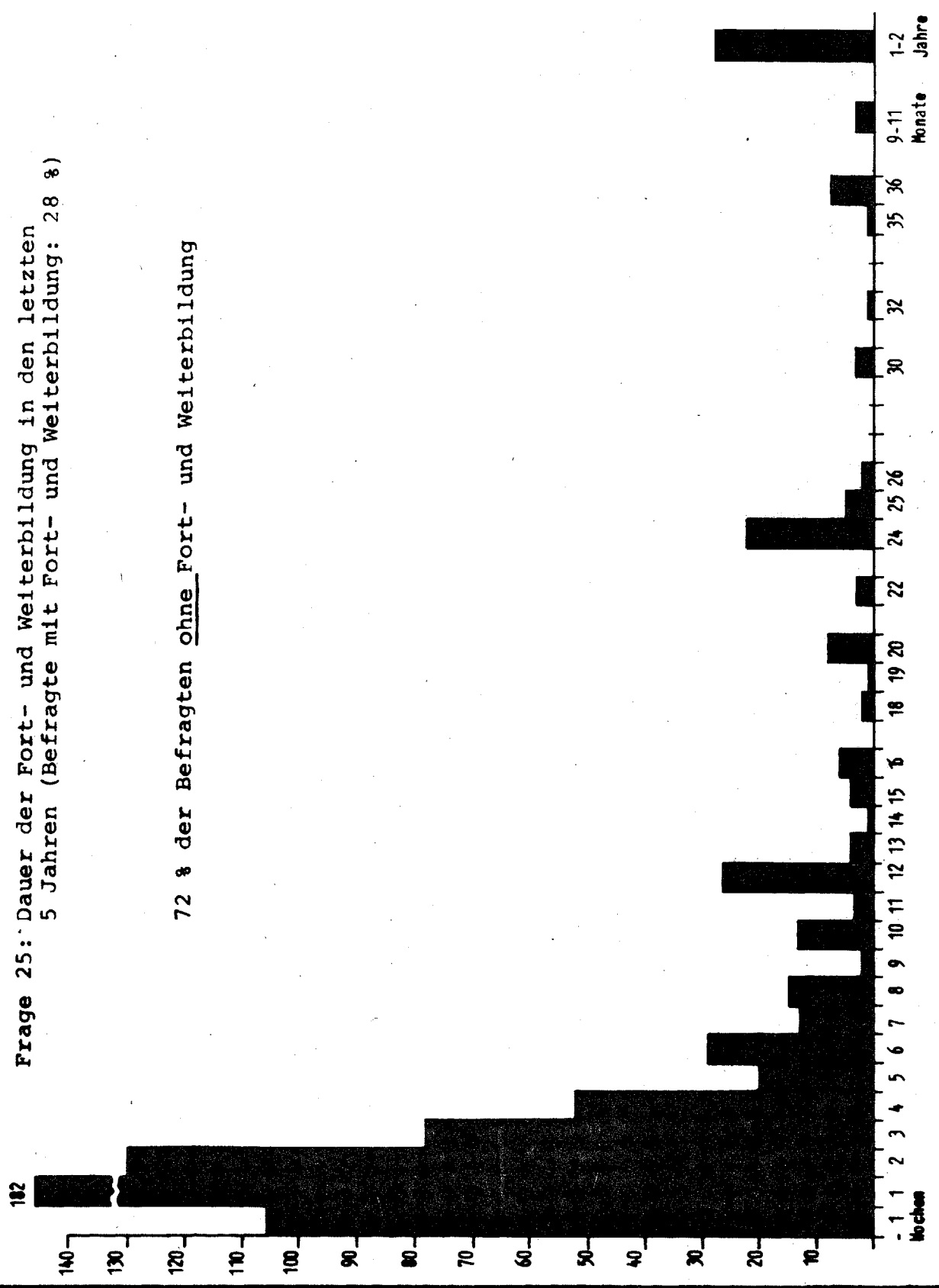

Finanzämter 1/1, 1/2, 1/3, 1/4, 1/5, 1/6
und Oberfinanzdirektionen 1/5, 1/7

Personalfbefragung
Dienstverhältnis und Besoldung/Vergütung der Inhaber von
Dienstposten verschiedener Qualifikationsgruppen

Qualifikations- Gruppen	Anzahl der DP	Dienst- verhältnis	82-8	A 16	A 15	A 14	A 13	A 12	A 11	A 10	A 9	A 8	A 7	A 6	A 5	A 4-A 1
						1b	IIa	III	IVa	IVb	Va,b	Vc	VIa,b	VII	VIII	IXa,ab u.X
Q 1a	16	B 13 = 100%	12	44	19	6										
Q 1b	22	B 21 = 100%	5	36	23	9	14	5	5							
Q 1c	5	B 5 = 100%				80	20									
Q 2a	78	B 71 = 91%			6	27	37	14	3	1			3			
		A 7 = 9%				1	1	3								
Q 2b	198	B175 = 88%			1	6	12	42	19	5	3	1	1			
		A 23 = 112%			1		1	1	4	2	2	1				
Q 2c	168	B154 = 91%					2	7	29	46	2	1	1			
		A 14 = 8%						1	4	1	1					
Q 3a	67	B 46 = 69%					4	13	30	9	6	3				
		A 21 = 31%						6	10	7	3	4				
Q 3b	366	B195 = 54%							1	2	10	13	9	18		
		A171 = 47%							1	1	5	12	20	8		
Q 4a	13	B 2 = 16%											15			
		A 11 = 85%											15	31	31	8
1. Q 1a, 1b, 1c	43	B 39 = 100%	4	19	26	-12	16	9	2	2						
2. Q 2a, 2b, 2c	444	B400 = 90%				1	7	12	24	20	2	1	1			
		A 44 = 10%				1	1	1	1	2	2	1	1			
3. Q3a, 3b	433	B241 = 55%							1	4	13	12	9	16		
		A192 = 44%							1	1	6	11	17	7		
4. restl. DP's	29	B 14 = 48%				3			21	14	3	6	10	14	7	10
		A 15 = 52%							10	10	10	10	14	7	7	6

Personalfragung
 Angaben der Inhaber von Dienstposten verschiedener
 Qualifikationsgruppen
 (Schul-/Ausbildung, Berufserfahrung + Einarbeitungszeit)

Finanzämter 1/1, 1/2, 1/3, 1/4, 1/6
 und
 Oberfinanzdirektionen 1/5, 1/7

Qualifikations- gruppen	Anzahl der Befragten	Schul-/Ausbildungsabschlüsse der Dienstposteninhaber (%): VS MR AB T Dipl. 2.St., Prom. 1.St. exam.	Dauer der Ausbildung im öffentlichen Dienst (%): 1-2 3-5 5-12 1-unter 2-unter 3 und Mon. Mon. Mon. 2 Jahre 3 Jahre mehr Jahr.	Urteile der Dienstposteninhaber über notwendige Berufserfahrungs und Einarbeitungszeit (%): bis 1 1-unter 2-5 6-11 1-unter 2-4 5-9 10 und Mon. 2 Mon. Mon. Mon. 2 Jahre Jhr. Jhr. mehr Jre
Q 1a	16	13 6 6 - - 38 38	- 19 44 6 6	- 13 13 - - 6 19 44
Q 1b	22	9 9 14 - 5 45 18	- 5 - 55 23 14	5 - 9 9 14 18 32 14
Q 1c	5	- 40 - - - 40 20	- - - 60 - -	- - - - 40 20 40
Q 2a	78	6 29 51 - - 12 -	- 3 1 10 24 49	1 - 4 4 8 19 35 29
Q 2b	198	14 41 40 1 1 1 1	1 3 2 6 19 60	1 1 5 7 11 43 24 8
Q 2c	168	10 53 32 - - 1 -	1 4 1 7 8 71	2 5 18 14 14 40 7 -
Q 3a	67	28 61 6 - - - -	4 1 10 36 10 12	1 6 19 15 19 30 6 -
Q 3b	366	25 68 4 - - - -	- 1 2 45 5 1	5 13 28 26 14 11 1 -
Q 4a	13	46 38 - - - 8 -	- 8 - 8 - -	8 8 23 46 - 15 -
1. Q 1a, 1b, 1c	43	9 12 9 - 2 42 26	- 2 7 51 14 12	2 5 9 5 7 16 26 28
2. Q 2a, 2b, 2c	444	11 44 39 1 1 2 1	1 3 1 7 16 62	2 2 10 9 11 38 19 9
3. Q 3a, 3b	433	26 67 4 - - - -	1 1 3 43 6 3	4 12 27 24 15 14 2 -
4. Restl. DP's	29	55 41 - - - - -	10 7 3 21 - 3	- 3 34 21 14 7 3

Finanzämter 1/1, 1/2, 1/3, 1/4, 1/6
und Oberfinanzdirektionen 1/5, 1/7

Personalfragung
Angaben der Inhaber von Dienstposten verschiedener
Qualifikationsgruppen zur Ausbildung

Qualifikations- gruppen	Anzahl der Befragten	Art der Ausbildung im öffentlichen Dienst (%):					Ausbildung außerhalb (%):	
		Lehre Assisten- tenausbildg. renausbildg.	Asspekto- renausbildg. renausbildg.	Lehre u. Inspekto- renausbildg.	Assist.u. Inspekto- renausbildg.	Vorbe- reitungs- dienst	Ja	Nein
u 1a	16	-	6	6	-	-	19	81
u 1b	22	5	9	18	-	-	5	90
u 1c	5	-	-	20	-	-	40	60
u 2a	78	-	3	74	1	3	22	77
u 2b	198	1	6	66	4	10	32	68
u 2c	168	1	10	70	1	8	21	77
u 3a	67	-	57	12	-	1	39	57
u 3b	366	1	51	1	-	1	37	60
u 4a	13	8	5	-	-	-	46	54
III								
1. u 1a, 1b, 1c	43	2	7	14	-	-	14	84
2. u 2a, 2b, 2c	444	1	7	69	2	8	26	73
3. u 3a, 3b	433	1	52	3	-	4	38	60
4. Restl. OP's	29	-	38	-	-	-	55	41

Personalfragung
Dienstverhältnis und Besoldung/Vergütung der Inhaber von
Dienstposten verschiedener Qualifikationsgruppen
Finanzamt 1/4

Qualifikations-Gruppe	Anzahl der GP	Dienstverhältnis	B2-8	A 16	A 15	A 14 Ib	A 13 IIa	A 12 III	A 11 IVa	A 10 IVb	A 9 Va,b	A 8 Vc	A 7 VIa,b	A 6 VII	A 5 VIII	A 4-A 1 IXa,b u.X
Q 1a, Q 1b	4	B 4 = 100%	25	50	25											
Q 2a	10	B 10 = 100%			10	30	60									
Q 2b	44	B 37 = 84% A 7 = 16%					5	64	7	2	2	2	2	2		
Q 2c	19	B 18 = 95% A 1 = 5%						11	53	26	5					
Q 3a	4	B 1 = 25% A 3 = 75%									25	50				
Q 3b	69	B 39 = 57% A 30 = 43%									23	13	9	12		
1. Q 2a, 2b, 2c	73	B 65 = 89% A 8 = 11%			1	4	11	41	18	8	4	1				
					1		1	1	1	3	1	1				
2. Q 3a, 3b	73	B 40 = 55% A 33 = 45%									3	16	14	7	4	

Finanzamt 1/4

Personalfbefragung
Angaben der Inhaber von Dienstposten verschiedener
Qualifikationsgruppen
(Schul-, Ausbildung, Berufserfahrung und Einarbeitungszeit)

Qualifikationsgruppen	Anzahl der Befragten	Schul-Ausbildungsabschlüsse der Dienstposteninhaber (%): VS MR AB T Dipl. 2.St.-Prom. 1.St. examen	Dauer der Ausbildung im öffentlichen Dienst (%): 1-2 3-5 6-12 1-unter 2-unter 3 und Mon. Mon. Mon. 2 Jahre 3 Jahre mehr Jr.	Urteile der Dienstposteninhaber über notwendige Berufserfahrung und Einarbeitungszeit (%): bis 1 1-unter 2-5 6-11 1-unter 2-4 5-9 10 und Mon. 2 Mon. Mon. Mon. 2 Jahre Jahre Jahre mehr Jahre
Q 1a, Q 1b	4	25 50 25	75 25	25 25 25 25
Q 2a	10	30 40 20	10 10 10 10 50	10 20 50 20
Q 2b	44	14 39 41 5 2	2 5 2 7 25 48	2 9 41 34 14
Q 2c	19	11 37 53	16 - 5 5 63	5 21 11 53 11
Q 3a	4	75 25	25 - 25	1 1 5 10 41 30 11
Q 3b	69	28 70 3	3 3 42 7 1	1 6 26 36 16 12 1
1. u 2a, 2b, 2c	73	11 37 44 3 1 3	1 6 2 5 13 38	1 - 1 5 10 41 30 11
2. u 3a, 3b	73	26 70 4	3 4 40 8 1	1 5 26 34 19 11 1 -
3. Restl. DP's	2	100		50

Personalbefragung
Angaben der Inhaber von Dienstposten verschiedener Qualifikationsgruppen
zur Ausbildung
Finanzamt 1/4

Qualifikations Gruppen	Anzahl der Befragten	Art der Ausbildung im öffentlichen Dienst (%):					Ausbildung außerhalb (%):		
		Lehre	Assisten- terausbildg.	Inspektio- renausbildg.	Lehre u. Inspektio- renausbildg.	Assist.u. Inspektio- renausbildg.	Vorbe- reitungs- dienst	Ja	Nein
Q 1a, Q 1b	4	-	-	-	-	-	100	-	100
Q 2a	10	-	-	70	10	-	10	30	70
Q 2b	44	5	9	48	16	9	-	36	64
Q 2c	19	-	11	68	-	11	-	32	68
Q 3a	4	-	25	25	-	-	-	75	25
u 3b	69	1	52	-	-	-	-	46	51
1. Q 2a, 2b, 2c	73	3	8	56	11	8	1	34	66
2. u 3a, 3b,	73	1	51	1	-	-	-	48	49
Restl. 3b's	2	-	-	-	-	-	-	50	50

Personalbefragung
Angaben von Arbeitsplatzinhabern unterschieden nach der Einstufung der Arbeitsplätze im Arbeitsverteilungsplan
(Schul-/Ausbildung, Berufserfahrung + Einarbeitungszeit) Gleisbauhöfe 2/2, 2/3, 2/4

Besoldung der DP nach Arbeitsverteilungsplan	Anzahl der DP-inhab. VS MR AB T			Schul-/Ausbildungsabschlüsse der Arbeitsplatzinhaber (%)			Dauer der Ausbildung im öffentlichen Dienst (%):			Urteile der Arbeitsplatzinhaber über notwendige Berufserfahrung und Einarbeitungszeit (%):						
	1-2 Mon.	3-5 Mon.	5-12 Mon.	1-2 Jahre	2-3 Jahre	3 u. mehr Jahre	1-2 Mon.	3-5 Mon.	5-12 Mon.	1-2 Mon.	2-5 Mon.	6-11 Mon.	1-2 Jahre	2-4 Jahre	5-9 Jahre	10 und mehr Jr.
A 12/13	6	17	33	-	50	-	-	17	33	50	-	-	-	-	17	83
A 10/11 n.t.	6	33	33	-	100	-	-	-	-	100	-	-	17	17	50	17
A 11	14	21	36	-	43	-	-	14	21	50	-	-	14	7	21	29
A 10	11	18	-	9	64	-	-	18	27	18	-	-	9	18	36	9
A 9 n.t.	6	83	17	-	-	-	-	17	17	-	-	-	17	-	33	33
A 9	12	75	8	8	8	-	-	25	33	8	33	-	-	8	17	42
A 8	25	80	12	-	4	-	-	8	39	16	24	-	4	4	8	24
A 7	20	95	5	-	-	-	-	10	35	5	10	15	-	-	15	30
A 6	8	87	-	-	13	-	-	13	-	13	25	-	-	13	38	25
IV V/IV	59	98	2	-	-	-	-	2	7	2	-	-	22	14	10	9
II IV III	33	97	-	-	-	-	-	42	18	-	9	6	12	18	12	6

Besoldung der DP nach Arbeitsverteilungsplan	Anzahl der DP-Inhaber	Art der Ausbildung im öffentlichen Dienst (%):						Ausbildung außerhalb (%):				
		Schweißer	Lehre	Facharbeiter	Werkführer	Assistentenausbildg.	Lehre und Werkführer	Inspektoren- und renausbldg.	Lehre und Inspektoren- und renausbldg.	Werkführer u. Inspektoren- und renausbldg.	Ja	Nein
A 12/13	6	-	-	-	-	-	-	100	-	-	67	33
A 10/11 n.t.	6	-	-	-	-	17	17	50	50	17	33	67
A 11	14	-	-	-	14	-	-	71	7	-	96	14
A 10	11	-	-	-	-	-	-	82	18	-	82	18
A 9 n.t.	6	-	-	-	-	50	-	-	-	-	67	33
A 9	12	-	-	-	50	17	25	8	-	-	50	50
A 8	25	16	-	-	48	4	28	4	4	-	56	44
A 7	20	-	15	5	25	10	25	-	-	-	50	50
A 6	8	-	-	-	-	25	25	13	-	-	63	37
LTV V/IV	59	4	5	2	-	-	-	-	-	-	46	54
LTV III	33	59	6	15	3	-	3	-	-	-	55	46

Personalbefragung
Dienstverhältnis und Besoldung/Vergütung der Inhaber
von Dienstposten/Arbeitsplätzen verschiedener Anforderungsgruppen

Gleitsauhöhe 2/2, 2/3, 2/4

Anforderungsgruppen der OP	Anzahl der Befragten	Dienstverhältnis	Besoldungs-/Vergütungsgruppen Beamte und Angestellte	Arbeiter (tTV)
			A 13 A 12 A 11 A 10 A 9 A 8 A 7 A 6 A 5 A 4-A 1 IIa III IVa IVb Va,b Vc VIa,b VII VIII IXa,b u.X	VI V IV III I
A 1a	19	B = 100%	16 16 63 - 5	
A 1b	7	B = 100%	14 57 29	
A 2a	6	B = 100%	17 33 33 - 17	
A 2b	37	B = 89% Ar = 11%	8 3 27 30 11 8 3	3 - 3 5
A 3a	21	B = 90% A = 5% Ar = 5%	5 - 24 29 19 5 10 5	5
A 3b	13	B = 85% A = 15%	23 38 8 15 - 8	
A 4	97	B = 3% A = 1% Ar = 97%	1 1	22 22 9 38 4

B = Beamte
A = Angestellte
Ar = Arbeiter

Personalfragung

Angaben der Inhaber von Dienstposten/Arbeitsplätzen verschiedener Anforderungsgruppen zur Schul-/Ausbildung, notw. Berufserfahrung und Einarbeitungszeit

Gleisbauhöfe 2/2, 2/3, 2/4

Anforderungsgruppe der DP/AP	Anzahl d. Befragten	Schul-/Ausbildungsabschlüsse der Dienstposten/Arbeitsplätzeinhaber (%)			Dauer der Ausbildung im öffentlichen Dienst (%)			Urteile der Arbeitsplatz-/Dienstposteninhaber über notwendige Berufserfahrung und Einarbeitungszeit (%)									
		VS	HR	AB	1-2 Mon.	3-5 Mon.	5-12 Mon.	1-unter 2 Jahre	2-unter 3 Jahre	3 Jahre mehr Jr.	1-unter 2 Mon.	2-5 Mon.	6-11 Mon.	1-2 Jahre	2-4 Jahre	5-9 Jahre	10 und mehr Jahre
A 1a	19	21	42	5	32	-	5	11	21	63	-	-	11	11	5	26	47
A 1b	7	14	-	14	57	-	-	43	29	29	-	14	29	14	29	-	-
A 2a	6	17	-	33	50	-	17	33	17	33	17	-	-	17	-	17	-
A 2b	37	70	14	-	14	3	5	32	14	5	30	-	5	19	49	8	11
A 3a	21	90	5	-	5	5	14	29	14	5	19	5	-	10	29	33	10
A 3b	13	92	8	-	-	-	-	31	15	23	15	-	-	15	31	23	-
A 4	97	98	1	-	-	16	7	6	3	3	2	18	14	11	8	1	1

Personallehrung
Angaben der Inhaber von Dienstposten/Arbeitsplätzen verschiedener Anforderungsgruppen zur Ausbildung
Gleisbauhöfe 2/2, 2/3, 2/4

Anforderungsgruppen der DP/AP	Anzahl der Befragten	Art der Ausbildung im öffentlichen Dienst (%):							Ausbildung außerhalb (%):			
		Schweißer	Lehre	Facharbeiter	Werkführer	Assistentenausbildg.	Lehre und Werkführer	Inspektorenausbildg.	Lehre und Inspektorenausbildg.	Werkführer u. Inspektorenausbildg.	Ja	Nein
A 1a	19	-	-	-	5	-	5	94	5	11	79	21
A 1b	7					14		57		29	71	29
A 2a	6				17			83			67	33
A 2b	37	16	3	3	32	8	24	14	3		51	49
A 3a	21		5	-	29	10	29	5			57	43
A 3b	13		8	-	38	15	15	-	-	8	46	54
A 4	97	23	5	6	1	2	1	-	-	-	52	48

Besoldung der Dienstposten nach Geschäftsverteilungsplan im Vergleich zur tatsächlichen Besoldung der Dienstposteninhaber

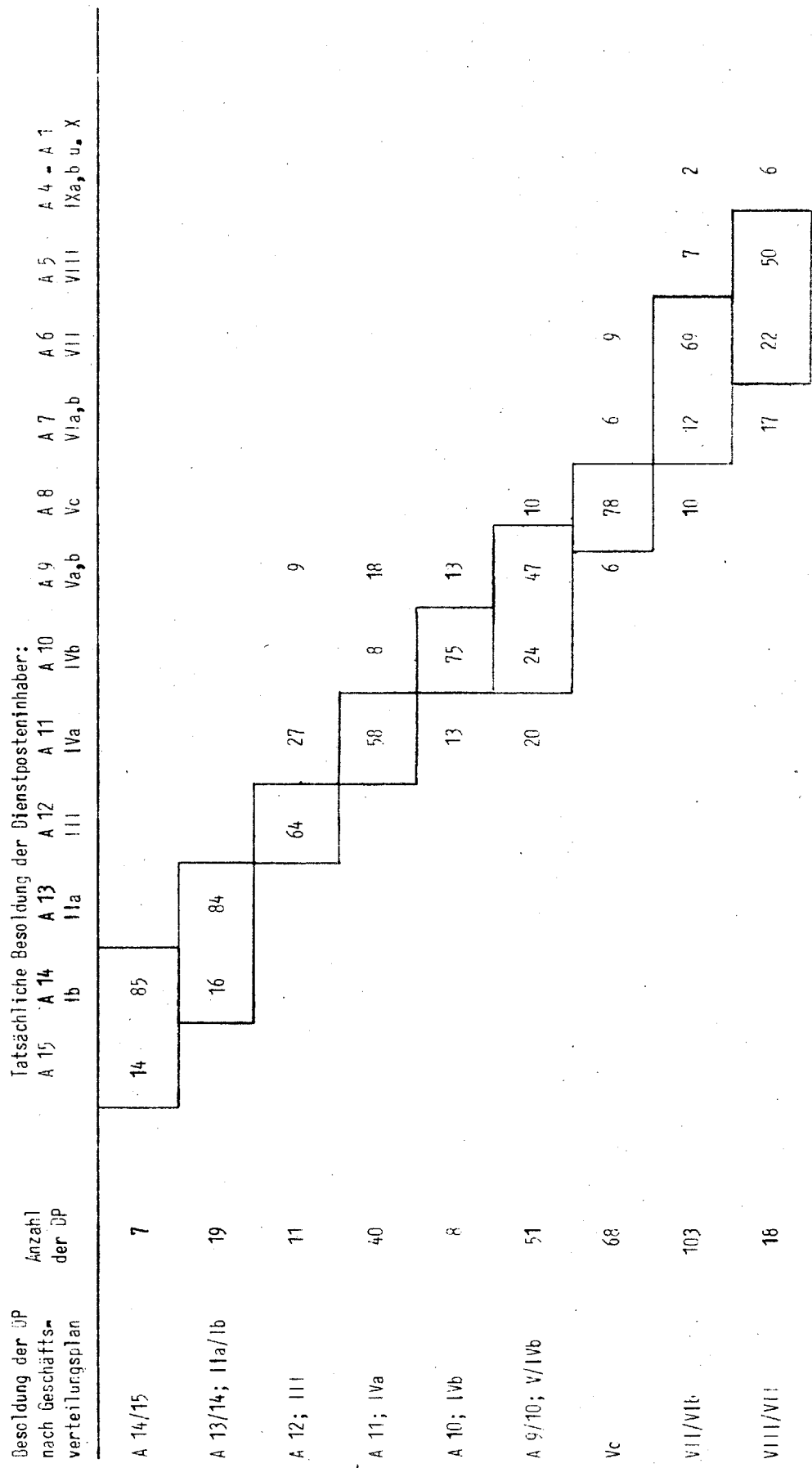

Personalbefragung
Angaben von Arbeitsplatzinhabern unterschieden nach der Einstufung der Dienstposten im Organisations- und Stellenplan
(Schul-/Ausbildung, Berufserfahrung + Einarbeitungszeit) Arbeitsämter 3/1, 3/3, 3/4

Besoldung der DP nach Stellenplan	Anzahl der DP-inhaber	Schul-/Ausbildungsabschlüsse der Dienstposteninhaber (%)			Dauer der Ausbildung im öffentlichen Dienst (%)			Urteile der Arbeitsplatzinhaber über notwendige Berufserfahrung + Einarbeitungszeit (%)													
		VS MR AB T	Dipl. 2.St. Prom.	1.St. examen	1-2 Mon.	3-5 Mon.	5-12 Mon.	1-unter 2 Jahre	2-unter 3 Jahre	3 Jahre mehr Jr.	1-2 Mon.	2-5 Mon.	6-11 Mon.	1-unter 2 Jahre	2-4 Jahre	5-9 Jahre	10 und mehr Jahre				
A 14/15	7	-	14	-	14	57	14	14	-	14	-	29	-	-	14	14	29	29	14		
A 13/14 I/a/Ib	19	5	11	21	-	53	5	5	16	-	42	26	-	5	11	26	37	11	11		
A 12 III	11	9	56	27	9	-	-	-	9	-	9	-	9	56	-	-	18	55	18		
A 11 I/a	40	46	35	13	-	-	-	3	5	13	20	15	15	3	-	10	8	13	33	23	13
A 10 I/b	8	50	13	25	-	-	-	-	-	25	-	13	38	-	13	-	38	13	25	13	
A 9/10 V/IVb	51	41	41	14	-	2	-	-	-	4	14	12	14	29	2	6	16	28	24	20	2
Vc	66	56	35	9	-	-	-	-	-	3	9	9	3	9	2	13	19	31	28	3	-
VII/VIb	103	58	28	11	-	1	-	-	-	-	7	-	1	6	11	13	24	17	5	1	-
VIII/VII	18	72	22	-	-	-	-	-	-	6	-	6	-	6	28	6	28	-	-	6	-

Personalfbefragung
Angaben von Dienstposteninhabern unterschieden nach der Einstufung der Dienstposten
im Organisations- und Stellenplan
(Schul-/Ausbildung, Berufserfahrung und Einarbeitungszeit)

Arbeitsämter 3/1, 3/3, 3/4

Besetzung der DP nach Stellenplan	Anzahl der DP- inhaber	Art der Ausbildung im öffentlichen Dienst (%):										Ausbildung außerhalb (%):	
		Lehre Vermittl. anwärter	1.Fach- prüfung	2.Fach- prüfung	Lehre u. 2.Fach- prüfung	Fach- warter	Inspektor	Lehre u. Inspektor	Vorbe- reitungs- dienst	Ja	Nein		
A 14/15	7	-	-	-	-	14	14	-	-	-	29	57	43
A 13/14 IIa/IIb	19	-	-	11	-	5	-	5	-	-	58	42	58
A 12 III	11	-	27	-	9	-	27	18	-	-	-	27	73
A 11 IVa	40	5	3	35	5	13	8	-	-	-	-	58	40
A 10 IVb	8	13	-	50	-	-	13	-	-	-	-	50	50
A 9/10 V/IVb	51	4	2	6	20	10	22	12	2	-	-	33	65
Vc	68	7	7	10	3	-	3	-	-	-	-	59	41
VII/VIb	103	6	-	7	-	-	-	-	-	-	-	54	44
VIII/VII	18	6	-	-	4	-	-	-	-	-	-	67	33

Personalfragung
 Angaben von Inhabern von Dienstposten verschiedener
 Anforderungsgruppen zur Schul-, Ausbildung, notw. Berufserfahrung + Einarbeitungszeit

Arbeitsämter 3/1, 3/3, 3/4

Anforderungs- gruppe der DP	Anzahl der Befragten			Schul-/Ausbildungsabschlüsse der Dienstposteninhaber (%)			Dauer der Ausbildung im öffentlichen Dienst (%):			Urteile der Dienstposteninhaber über notwendige Berufserfahrung + Einarbeitungszeit (%):											
	VS	MR	AR	Dipl.	2.St.	Prom.	1-2 Mon.	3-5 Mon.	5-12 Mon.	1-unter 3 Jahre	2-unter 3 Jahre	3 und mehr Jr.	bis 1 Mon.	1-unter 2 Jahre	2-4 Jahre	5-9 Jahre	10 und mehr Jahre				
A 1a	-	9	17	4	39	9	22	13	4	30	22	-	13	-	4	13	26	39	9	9	
A 1b	19	50	13	6	6	-	-	6	-	25	6	13	25	-	-	6	-	19	50	25	
A 2	38	37	19	1	1	-	-	3	4	11	19	16	26	3	1	7	7	22	26	25	8
A 3a	51	40	6	-	-	-	-	-	3	11	6	9	23	-	-	20	20	20	9	-	-
A 3b	59	35	5	-	-	-	-	-	-	8	14	-	5	3	-	11	16	30	32	5	-
A 4a	59	30	11	-	-	-	-	-	7	11	-	-	11	11	7	11	19	26	22	-	-
A 4b	61	26	10	-	1	-	-	-	1	6	1	1	6	11	11	25	25	15	4	2	-

Personalbefragung
Angaben der Inhaber von Dienstposten verschiedener
Anforderungsgruppen zur Ausbildung

Arbeitsämter 3/1, 3/3, 3/4

Anforderungs- gruppe der OP	Anzahl der Befragten	Art der Ausbildung im öffentlichen Dienst (%):										Ausbildung außerhalb (%):				
		Lehre	Vermittl. anwärter	1. Fach- prüfung	2. Fach- prüfung	Lehre u. 2. Fach- prüfung	Fach- warter	Inspektor	Lehre u. Inspektor	Assist., o. Inspektor u. 2. Fach- prüfung	Lehre u. Fach- warter	Vorbe- reitungs- dienst	Ja	Nein		
A 1a	23	-	-	-	-	-	-	4	4	4	-	-	-	52	43	52
A 1b	16	-	-	-	44	6	-	19	6	-	-	-	-	6	56	44
A 2	73	4	1	3	30	5	21	10	2	-	1	-	-	-	42	55
A 3a	35	-	6	6	14	9	6	9	3	3	9	-	-	-	49	50
A 3b	37	5	11	11	-	-	-	-	-	-	-	-	-	-	54	46
A 4a	27	-	-	11	4	-	4	-	-	-	-	-	-	-	63	37
A 4b	115	-	-	6	1	-	-	-	-	-	-	-	-	-	56	43

ABKÜRZUNGSVERZEICHNIS

1. Allgemeine Abkürzungen: Schul-/Ausbildungsabschlüsse, Untersuchungsämter etc.

A	= Assistenten- bzw. Sekretärsausbildung
AA	= Arbeitsamt
AB	= Abitur
ADP	= Anfangsdienstposten
Ang.	= Angestellter
AnTV	= Angestellten-Tarif-Vertrag
Arb.	= Arbeiter
A _t	= technische Assistentenausbildung
AV	= Arbeitsverwaltung
B	= Beamter
BAT	= Bundes-Angestellten-Tarifvertrag
BE	= Berufserfahrung
BPA	= Bundespersonalausschuß (bzw. Vorbereitung auf die Vorstellung beim BPA)
BS	= Bildungssystem
Dez/ Dez. 47	= Bundesbahndezernat 47 (Gleisoberbau)
DP	= Dienstposten
E	= Einführungszeit in den höheren Dienst (z.B. 18 Monate in Finanzverwaltung)
E ⁽¹⁾	= Einführungszeit für Wirtschafts- und Sozialwissen- schaftler
E ⁽²⁾	= Einführungszeit für Juristen ohne 2. Staatsexamen und alle anderen Hochschulabsolventen

Ez	= Einarbeitungszeit
F ₁	= 1. Fachprüfung (Arbeitsverwaltung)
F ₂	= 2. Fachprüfung (Arbeitsverwaltung)
FA	= Finanzamt
Fa	= Fachanwärter
F.arb.	= Facharbeiter
Fg	= Fachgespräch (Arbeitsverwaltung)
FHS	= Fachhochschule
FHS-K	= Fachhochschule mit verkürztem Ausbildungsengang, Abendschule
FHS _t	= technische FHS, Technikum, Ingenieurschule
F/W	= Fort- und Weiterbildung
Glb	= Gleisbahnhof
hhdS	= höhere Handelsschule
HS	= Hochschulabschluß (1. Staatsexamen bei Juristen)
HS+V+L	= Hochschule mit Vorbereitungsdienst (V) und Ein- führungszeit (L) = Volljurist (mit 2. Staatsexamen) und Einführungszeit
I	= Inspektorenausbildung
I _t	= technische Inspektorenausbildung
J/BE	= ... Jahre Berufserfahrung bzw.
J/BS	= ... Jahre im Bildungssystem
L	= Lehre
LAA	= Landesarbeitsamt
L _k	= kaufmännische Lehre
L _{k/v}	= kaufmännische Lehre <u>oder</u> Lehre im jeweiligen Verwaltungsbereich
L _t	= technische Lehre (einschl. Metallerlehre und Gleis- bauerlehre)

LTV	=	Lohntarifvertrag
L _v	=	Lehre im jeweiligen Verwaltungsbereich
IR	=	Mittlere Reife
n.t.	=	nicht technisch
... o.	=	... ohne weitere Ausbildung
OFD	=	Oberfinanzdirektion
sonst.	=	sonstiges, sonstige Ausbildung
T	=	Technikum, höhere technische Lehranstalt, In- genieurschule
t	=	technisch
VS	=	Volksschulabschluß, Hauptschulabschluß

2. Abkürzungen Finanz- (Steuer-) Verwaltung

a) Funktionsbezeichnungen

BP	= Betriebsprüfer, Betriebsprüfung
GrL	= Gruppenleiter
HSB	= Hauptsachbearbeiter
HSgL	= Hauptsachgebietsleiter
Ltr.	= Leiter
MA	= Mitarbeiter
Ref.	= Referent
SB	= Sachbearbeiter
SgL	= Sachgebietsleiter
StV	= Ständig. Vertretr. des Amtsvorstehers
VStV	= Vertreter des Ständigen Vertreters des Amtsvorstehers

b) Steuerarten, Aufgabengebiete etc.

AO	= Reichsabgabenordnung
AV	= Arbeitnehmer-Veranlagung
Bes. Per- sonenkon- ten	= Besondere Fälle der Personenkonten
beschr. Stpfl.	= beschränkt Steuerpflichtige
Buch-O	= Buchungsordnung
DIBG	= DM-Bilanz-Gesetz
Einheits- bew.	= Einheitsbewertung
ESt	= Einkommensteuer
EV - BV	= Einheitswert des Betriebsvermögens

FGO	= Finanzgerichtsordnung
GrEST	= Grunderwerbsteuer
GSt	= Gewerbesteuer
HGA	= Hypothekengewinnabgabe
Inv.-Zul.	= Investitionszulage
KEST	= Kapitalertragsteuer
Kfz-St	= Kraftfahrzeugsteuer
KGA	= Kreditgewinnabgabe
KiSt	= Kirchensteuer
KSt KöSt	= Körperschaftssteuer
LA-Abgaben	= Lastenausgleichsabgaben
Loka	= Lochkarten
LSt	= Lohnsteuer
LSt-Erm-Antr.	= Lohnsteuerermäßigungsanträge
LSt-JA	= Lohnsteuerjahresausgleich
St	= Steuer
StAnpG	= Steueranpassungsgesetz
Tbz	= Teilbezirk
USt	= Umsatzsteuer
V-Steuern	= Veranlagungssteuern
VSt	= Vermögenssteuer
Verwahrn.	= Verwahrungen und Vorschüsse
Vollstr.	= Vollstreckung

3. Abkürzungen Bundesbahn/Gleisoberbau

A-Gruppe	= Gruppe Arbeitsvorbereitung
Ap1 Ob	= Arbeitsplan Oberbau
AW	= Ausbesserungswerk
BA	= Bundesbahnbetriebsamt
BD	= Bundesbahndirektion
Bing	= (Ausbildung zum) Betriebsingenieur
BM	= Baumeisterei
Bua	= Bahnunterhaltungsarbeiter (Suarbeiter)
BZA	= Bundesbahnzentralamt
DB	= Deutsche Bundesbahn
DV	= Dienstvorschrift
DVSt	= Dienststellenvorsteher
E-Gruppe	= Gruppe Einsatzleitung
El.-Schw. einfach	= Elektroschweißer - einfach
El.-Schw. komb.	= Elektroschweißer - kombiniert
Gl	= Gleislager
GlB	= Gleisbahnhof
GV	= Hauptverwaltung der Deutschen Bundesbahn
HE	= Maschineneinheiten
M-Gruppe	= Gruppe - Vorhalten der Baumaschinen
OB	= Oberbetriebsleitung
Obv	= Oberbauvorschrift
Os-Gruppe	= Gruppe Oberbauschweißung
Sw	= Schwellenbearbeitungswerk
Schw.ing.	= (Ausbildung zum) Schweißingenieur
St-Gruppe	= Gruppe Oberbaustoffe

Suk = Schwellen- und Kleineisenteile
 tG-Kraft = technische Kraft des gehobenen Dienstes
 TO = Bezeichnung der technischen Kräfte im
 Oberbau bei einer Bundesbahndirektion
 Tw = Tagewerk
 V-Gruppe = Gruppe Verwaltung
 Wf = Werkführer
 ZTL = Zentrale Transportleitung

4. Abkürzungen Arbeitsverwaltung

a) Funktionsbezeichnungen

Abschn.-Leiter	= Abschnittsleiter
Bearb.	= Bearbeiter
Erl.	= Gruppenleiter
Hauptref.	= Hauptreferent
Hauptvern.	= Hauptvermittler
Hilfsbearb.	= Hilfsbearbeiter
Hilfsref.	= Hilfsreferent
Präs.	= Präsident
Ref.	= Referent
Verm.	= Vermittler

b) Aufgabengebiete etc.

ABM	= Arbeitsbeschaffungsmaßnahmen
Abt.	= Abteilung
AFG	= Arbeitsförderungsgesetz (vom 1. Juli 1969)
akadem. BB	= akademische Berufsberatung (= Abi- turorientierte Beratung)
Alg	= Arbeitslosengeld
Alhi	= Arbeitslosenhilfe
AN	= Arbeitnehmer
AV	= Arbeitsvermittlung
AVAVG	= Gesetz über Arbeitsvermittlung und Arbeitslosenversicherung (vom 1. Ok- tober 1927)

BA	= Bundesanstalt für Arbeit (Hauptstelle Hirnbarg)
BAB	= Berufsausbildungsbeihilfe
BB	= Berufsberatung
BbF	= Beihilfen zur beruflichen Förderung
BesGr.	= Besoldungsgruppe
BSoG	= Bundessozialhilfegesetz
FdA	= Förderung der Arbeitsaufnahme
FuB	= Fortbildung und Umschulung
KG	= Kindergeld
KuG	= Kurzarbeitergeld
LA	= Leistungsabteilung
LAA	= Landesarbeitsamt
LAV	= Landesstelle für Arbeitsvermittlung
LAST	= Landesausgleichsstelle (für Arbeits- vermittlung)
Leistungsgr.	= Leistungsgruppe
Massenentl.Verf.	= Massenentlassungsverfahren
MUV	= Montanunionvertrag (Art. 56 § 2 Bei- hilfe für Arbeitnehmer des Bergbaus und der Stahlindustrie)
OWiG	= Ordnungswidrigkeitengesetz
Pers.-bedarfsber.	= Personalbedarfsberechnung
PWF	= Produktive Winterbauförderung
RdL	= Richtlinien der Leistungsabteilung
Reha	= Rehabilitation

SB	=	Schwerbeschädigter
SBG	=	Schwerbeschäftigten-Gesetz
SGG	=	Sozialgerichtsgesetz
SWG	=	Schlechtwettergeld
Uhg	=	Unterhaltsgeld
V-Stelle	=	Vermittlungsstelle (besetzt mit einem Vermittler und einem Hauptvermittler)
VergGr.	=	Vergütungsgruppe
VS	=	Vermittlungsstelle
WAH	=	wertschaffende Arbeitslosenhilfe
Zahlbogenverw.	=	Zahlbogenverwalter

c) Organisatorische Gliederung der Arbeitsämter

Abteilung I a	=	Arbeitsvermittlung
Abteilung I b	=	Berufsberatung
Abteilung II	=	Leistungsabteilung
Abteilung III	=	Verwaltung